

JVC

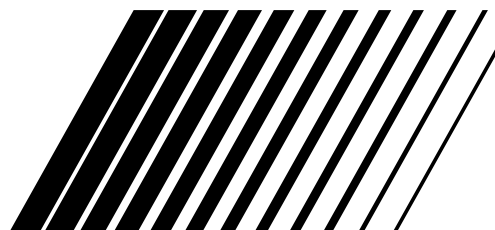

MICRO COMPONENT SYSTEM
MIKROKOMPONENTSYSTEM
MIKROKOMPONENTTIJÄRJESTELMÄ
MICROKOMPONENT SYSTEM
MIKRO-KOMPONENTEN-SYSTEM
SYSTEME DE MICROCOMPOSANTS
MIKRO KOMPONENTENSYSSTEEM

UX-V9RMD

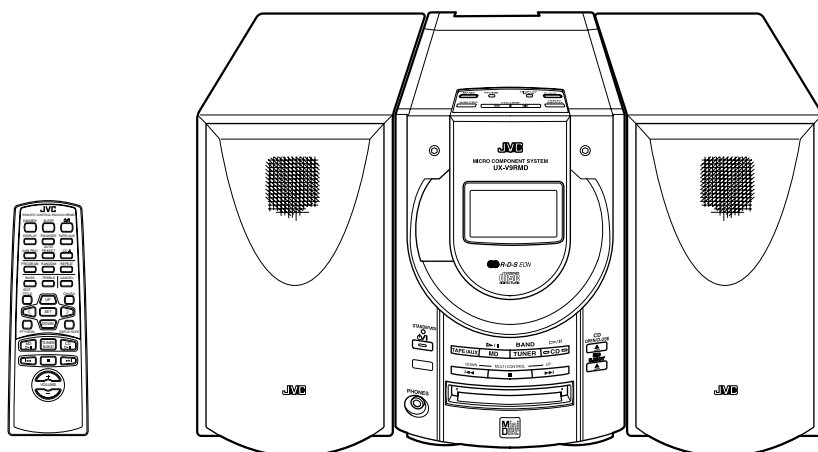

INSTRUCTIONS
BRUKSANVISNING
KÄYTTÖOHJE
INSTRUKTIONSBOG
BEDIENUNGSANLEITUNG
MANUEL D'INSTRUCTIONS
GEBRUIKSAANWIJZING

For Customer Use:
Enter below the Model No. and Serial No.
which are located either on the rear, bot-
tom or side of the cabinet. Retain this
information for future reference.

Model No.

Serial No.

LVT0246-002A
[EN]

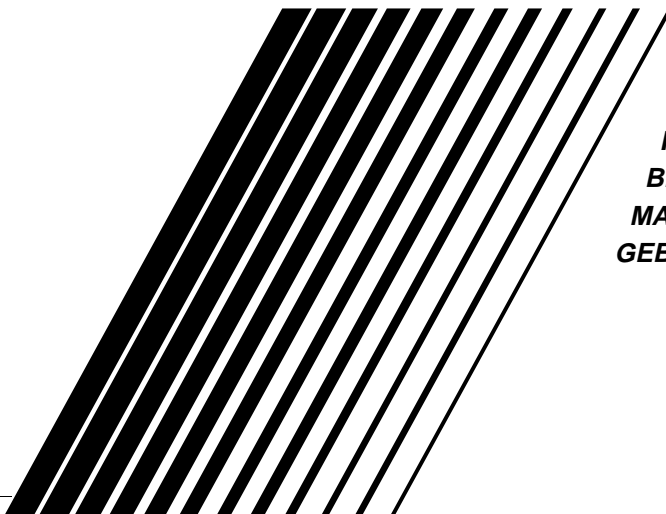

Varningar, att observera och övrigt / Varoitukset, huomautukset, yms / Advarsler, forsigtighedsregler og andet / Warnung, Achtung und sonstige Hinweise / Mises en garde, précautions et indications diverses / Waarschuwingen, voorzorgen en andere mededelingen

Försiktighet — ⚡/I Nätströmsknapp

Drag ut nätströmssladden för att stänga av strömmen helt. Strömbrytaren ⚡/I kopplar ej bort nätströmmen. Nätströmmen kan styras med fjärrkontrollen.

Muista: — ⚡/I näppäin!

Jos haluat katkaista laitteistosta virran kokonaan, irrota sähköpistoke seinäpistorasiasta. Virta on päällä kaikissa virtakytkimen ⚡/I asennoissa. Virran voi kytkeä myös kaukosäätimellä.

Pas på — ⚡/I Afbryder

Tag netstikket ud for at afbryde strømtilførslen fuldstændigt. Med ⚡/I alene kan man ikke helt afbryde lysnetforbindelsen. Strømtilførslen kan fjernbetjenes.

Achtung — ⚡/I Schalter!

Den Netzstecker aus der Steckdose ziehen, um die Stromversorgung vollkommen zu unterbrechen. Der Schalter ⚡/I unterbricht in keiner Stellung die Stromversorgung vollkommen. Die Stromversorgung kann mit der Fernbedienung ein- und ausgeschaltet werden.

Attention — Commutateur ⚡/I !

Déconnecter la fiche de secteur pour couper complètement le courant. Le commutateur ⚡/I ne coupe jamais complètement la ligne de secteur, quelle que soit sa position. Le courant peut être télécommandé.

Opgelet — ⚡/I schakelaar!

Om de stroomtoevoer geheel uit te schakelen, trekt u de stekker uit het stopcontact. Anders zal er altijd een geringe hoeveelheid stroom naar het apparaat lopen, ongeacht de stand van de ⚡/I schakelaar. U kunt het apparaat ook met de afstandsbediening aan- en uitschakelen.

VIKTIGT

För att minska riskerna för elektriska stöt, brand, etc.:

1. Lossa into på skruvar, lock eller hölje.
2. Utsätt inte enheten för regn eller fukt.

VAROITUS

Vältä sähköiskun ja tulipalon vaara:

1. Älä avaa ruuveja tai koteloa.
2. Älä jätä laitetta sateeseen tai kosteaan paikkaan.

ADVARSEL

For at reducere faren for elektrisk stød, brand, etc.:

1. Fjern ikke skruer, dæksler eller kabinet.
2. Udsæt ikke dette apparat for regn eller fugt.

ACHTUNG

Zur Verhinderung von elektrischen Schlägen, Brandgefahr, usw:

1. Keine Schrauben lösen oder Abdeckungen entfernen und das Gehäuse nicht öffnen.
2. Dieses Gerät weder Regen noch Feuchtigkeit aussetzen.

ATTENTION

Afin d'éviter tout risque d'électrocution, d'incendie, etc.:

1. Ne pas enlever les vis ni les panneaux et ne pas ouvrir le coffret de l'appareil.
2. Ne pas exposer l'appareil à la pluie ni à l'humidité.

VOORZICHTIG

Ter vermindering van gevaar voor brand, elektrische schokken, enz.:

1. Verwijder geen schroeven, panelen of de behuizing.
2. Stel het toestel niet bloot aan regen of vocht.

Viktigt: Korrekt ventilering

För att undvika risker för elektriska stötar, brand och skador måste utrustningen placeras på följande sätt:

- 1 Framsida:
Inga hinder och fritt utrymme
- 2 Sidor /Översida/Baksida:
Inga hinder får finnas inom de områden som dimensionerna nedan anger.
- 3 Undersida:
Placera apparaten på en plan yta. Se till att tillräckligt ventilering finns för utrymme genom att placera apparaten på ett bord minst 10 cm högt stativ.

Muista: Huolehdi ilmanvaihdosta!

Voit välttää sähköiskun ja tulipalon vaaran sekä estää vahingot, kun sijoitat laitteiston seuraavien ohjeiden mukaan:

- 1 Edessä:
Jätä eteen esteetön, avonainen tila.
- 2 Sivulla/päällä/takana:
Laitteiston ympärillä on oltava vapaata tilaa alla olevien mittojen mukaisesti.
- 3 Alusta:
Sijoita laitteisto tasaiselle vaakasuoralle alustalle. Ilmanvaihdon kannalta riittävä tila saadaan, kun laitteisto on vähintään 10 cm korkealla tasolla.

Obs: Korrekt ventilasjon

For at undgå elektisk stød, brand eller anden skade, skal man ved placering af anlægget sørge for følgende:

- 1 Forside:
Ingen forhindringer, god åben plads.
- 2 Sider/top/bagside:
Ingen forhindringer må placeres i de områder, der er vist på nedenstående dimensioner.
- 3 Bund:
Stil på plan overflade. Sørg for tilstrækkelig adgang for luft til ventilation ved at stille apparatet på et bord, der er mindst 10 cm højt.

Wichtig: Ausreichende Belüftung

Zur Vermeidung von elektrischen Schlägen, Feuer und sonstigen Beschädigungen gilt für die Geräteseiten folgendes:

- 1 davor:
Hindernisfrei und gut zugänglich.
- 2 daneben/darüber/dahinter:
Hindernisfrei in allen angegebenen Abständen (s. Abbildung).
- 3 darunter:
Absolut ebene Stellfläche; ausreichende Belüftung durch Aufstellen auf einem Tischchen von mindestens 10 cm Höhe.

Attention: Aération correcte

Pour prévenir tout risque électrique ou d'incendie et éviter toute détérioration, placez l'appareil de la manière suivante:

- 1 Avant:
Bien dégagé de tout objet.
- 2 Côtés/dessus/dos:
Ne laissez rien aux endroits indiqués dans les figures ci-dessous.
- 3 Dessous:
Posez l'appareil sur une surface plane et horizontale. Veillez à ce que sa ventilation correcte puisse se faire en le plaçant sur une table d'au moins dix centimètres de hauteur.

Let op: Goede verluchting vereist

Om brand, elektrische schokken en beschadiging te voorkomen, moet u het toestel als volgt opstellen:

- 1 Voorkant:
Geen belemmeringen en open ruimte.
- 2 Zijkanten/boven-/onderkant:
Geen belemmeringen plaatsen in de hieronder aangegeven zones.
- 3 Onderkant:
Op vlakke ondergrond plaatsen. Voldoende ventilatieruimte voorzien door het toestel op een tafeltje met een hoogte van 10 cm of meer te plaatsen.

Sett framifrån
Edestä
Forside
Vorderansicht
Face
Vooraanzicht

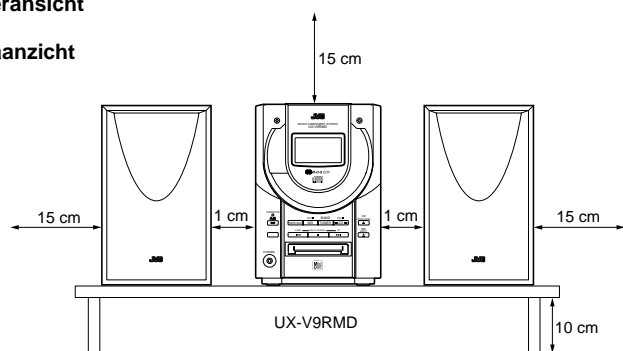

Sett från sidan
Sivulta
Side
Seitenansicht
Côté
Zijaanzicht

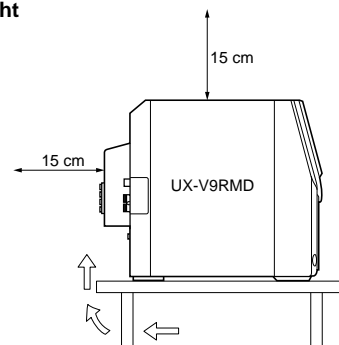

VIKTIGT BETRÄFFANDE LASERPRODUKTER / TÄRKEITÄ TIETOJA LASERLAITTEISTA / VIGTIGT FOR LASERPRODUKTER / WICHTIGER HINWEIS FÜR LASER-PRODUKTE / IMPORTANT POUR LES PRODUITS LASER / BELANGRIJKE INFORMATIE VOOR LASER-PRODUKTEN

PLACERING AV ETIKETTER / TARRAT JA NIIDEN SIJAINI / PLACERING AF MÆRKATER / ANBRINGINGSORTE FÜR LASER-PRODUKTE / REPRODUCTION DES ETIQUETTES / VERLARING VAN DE LABELS

- | | |
|---|--|
| ① KLASSIFICERINGSETIKETT PÅ DEN BAKRE YTAN | ② VARNINGSSKYLT, INUTI APPARATEN |
| ① ULKOPINTAAN KIINNITETTY LUOKITUSETIKETTI | ② VAROITUSTARRA, LAITTEEN SISÄLLÄ |
| ① KLASSIFIKATIONSETIKET ANBRAGT PÅ YDERFLADEN | ② ADVARSELSMÆRKAT, PLACERET INDENI APPARATET |
| ① KLASSIFIZIERUNGSHINWEIS BEFINDET SICH AUF DER AUSSENSIETE | ② WARNETIKETTE, IM GERÄTEINNEREN |
| ① ÉTIQUETTE DE CLASSIFICATION, PLACÉE SUR LA SURFACE EXTÉRIEURE | ② ETIQUETTE D'AVERTISSEMENT PLACÉE À L'INTERIEUR DE L'APPAREIL |
| ① CLASSIFICATIE-ETIKET AAN DE BUITENKANT VAN HET APPARAAT | ② WAARSCHUWINGSLABEL, IN HET APPARAAT |

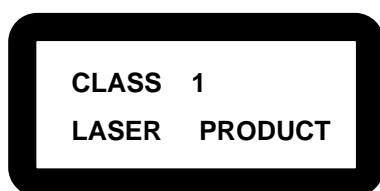

DANGER: Invisible laser radiation when open and interlock failed or defeated. AVOID DIRECT EXPOSURE TO BEAM. (e)

WARNING: Osynlig laserstrålning när denna del är öppnad och spärren är urkopplad. Betrakta ej strålen. (s)

ADVARSEL: Usynlig laserstrålning ved åbning, når sikkerhedsafbrydere er ude af funktion. Undgå udsættelse for stråling (d)

VARO: Avattaessa ja suo-jalukitus ohitettaessa olet alttiina näkymättömälle lasersäteilylle. Älä katso säteeseen. (f)

1. KLASS 1 LASERPRODUKT
2. **FARA:** Osynlig laserstrålning när denna del ä öppen och spärren urkopplad. Utsätt dig ej för strålen.
3. **VIKTIGT:** Öppna inte höljet. Die finns ingening du kan åtgärda inne i enheten. Överlåt all service till kvalificerad servicepersonal.

1. KLASSE 1 LASER PRODUKT
2. **ADVARSEL:** Usynlig laserstrålning ved åbning, når sikkerhedsafbryderen er ude af funktion. Undgå udsættelse for stråling.
3. **ADVARSEL:** Åbn ikke dækslet. Der findes ingen dele indeni apparet som brugeren kan reparere. Overlad al service till kvalificeret servicepersonale.

1. LUOKAN 1 LASERLAITE
2. **VARO:** Näkymättömän lasersäteilyn vaara, jos turvalukitus ei toimi tai ohitetaan.
3. **HUOM:** Älä avaa laitteen kantta. Sisällä ei ole käyttäjän huolletta via osia. Teetä kaikki huoltotyöt valtuutetussa huollossa.

1. LASER-PRODUKT DER KLASSE 1
2. **GEFAHR:** Unsichtbare Laserstrahlung bei Öffnung und fehlerhafter oder beschädigter Spre. Direkten Kontakt mit dem Strahl vermeiden!
3. **ACHTUNG:** Das Gehäuse nicht öffnen. Das Gerät enthält keinerlei Teile, die vom Benutzer gewartet werden können. Überlassen Sie Wartungsarbeiten bitte qualifizierten Kundendienst-Fachleuten.

1. PRODUIT LASER CLASSE 1
2. **ATTENTION:** Radiation laser invisible quand l'appareil est ouvert ou que le verrouillage est en panne ou désactivé. Eviter une exposition directe au rayon.
3. **ATTENTION:** Ne pas ouvrir le couvercle du dessus. Il n'y a aucune pièce utilisable à l'intérieur. Laisser à un personnel qualifié le soin de réparer votre appareil.

1. KLAS 1 LASERPRODUKT
2. **GEVAARLIJK:** Onzichtbare laserstraling wanneer open en de beveiliging faalt of uitgeschakeld is. Voorkom het direkt blootstaan aan de straal.
3. **VOORZICHTIG:** De bovenkap niet openen. Binnenin het toestel bevinden zich geen door de gebruiker te repareren onderdelen: laat onderhoud over aan bekwaam vakpersoneel.

Vielen Dank für den Kauf dieser JVC-Mikro-komponenten-system.
Wir hoffen, daß Sie zu einer wertvollen Bereicherung Ihres Heims wird und Sie viele Jahre Freude daran haben.
Bevor Sie Ihre neue Stereoanlage in Betrieb nehmen, lesen Sie bitte diese Bedienungsanleitung sorgfältig durch.
Sie enthält alle Informationen, die Sie zur Aufstellung und Bedienung der Anlage brauchen.
Falls Sie eine Frage haben, auf die Sie in diesem Handbuch keine Antwort finden, wenden Sie sich bitte an Ihren Händler.

Merkmale

Hier einige Merkmale, die Ihre Anlage leistungsstark machen und für eine leichte Bedienung sorgen.

- Die neu gestalteten Bedienelemente sind noch leichter zu handhaben, so daß Sie sich ganz dem Hörgenuß Ihrer Musik hingeben können.
 - Mit **COMPU PLAY** von JVC können Sie die Anlage mit nur einem Tastendruck einschalten und die Wiedergabe von Radio, CD-Spieler oder MD-Recorder starten.
 - Die Anlage verfügt über eine Active-Hyper-Bass-PRO-Schaltung, die für eine klanggetreue Wiedergabe niedriger Frequenzen sorgt.
 - Speicherung von 45 Sendern (30 UKW und 15 MW/LW), zusätzlich zum automatischen Sendersuchlauf und zur manuellen Senderwahl.
 - Vielfältige CD-Funktionen wie Wiederholung (Repeat), Zufallsauswahl (Random) und programmierte Titelfolge (Program).
 - Der vielseitige MD-Spieler bietet Wiedergabe, Aufnahme und eine Editierfunktion der Titel auf der MD, mit der die MD und die Titel benannt werden können.
 - Integrierter Sampling-Rate-Konverter für Umrechnung von bis zu 3 digitalen Signalquellen.
 - 32 kHz, 44,1 kHz und 48 kHz.
 - Timer-Funktionen: Daily Timer und Sleep Timer.
 - Die Anlage ist kompatibel mit RDS (Radio Data System).
 - Durch EON-Daten sind Sie stets bereit, gewünschte Informationen zu empfangen.
 - Die PTY-Suchfunktion sucht nach Programmen der von Ihnen gewünschten Kategorie.
- Zusätzlich kann vom Sender ausgestrahlter Radiotext auf dem Display angezeigt werden.
- Sie können verschiedene externe Geräte wie CD-Spieler, Cassettendeck usw. als Signalquellen anschließen.



Wie dieses Handbuch aufgebaut ist

- Grundsätzliche Informationen, die für viele verschiedene Funktionen die gleichen sind, - z. B. Einstellen der Lautstärke - sind im Abschnitt 'Allgemeine Bedienung' zu finden und werden nicht für jeden Bedienungsschritt wiederholt.
- Die Bezeichnungen der Tasten/Bedienelemente und die im Display angezeigten Meldungen sind in Großbuchstaben geschrieben: z.B. TUNER BAND, "NO DISC".
- Die Funktionen der Anlage werden nur mit großem Anfangsbuchstaben geschrieben: z.B. Normale Wiedergabe.

Schauen Sie ins Inhaltsverzeichnis, wenn Sie nach einer bestimmten Information suchen.

Es hat uns Freude gemacht, diese Bedienungsanleitung für Sie zu schreiben, und wir hoffen, daß sie Ihnen dabei hilft, sich an den vielfältigen Möglichkeiten Ihrer Anlage zu erfreuen.

Deutsch

WICHTIGE SICHERHEITSHINWEISE

1. Aufstellen des Gerätes

- Wählen Sie einen ebenen, trockenen Stellplatz, an dem es weder zu heiß noch zu kalt wird. (Zwischen 5°C und 35°C.)
- Achten Sie auf ausreichenden Abstand zwischen dem Gerät und einem Fernseher.
- Stellen Sie das Gerät nicht an einem Platz auf, an dem es Vibrationen ausgesetzt ist.

2. Netzkabel

- Berühren Sie das Netzkabel niemals mit feuchten Händen!
- Solange das Netzkabel an der Steckdose angeschlossen ist, wird eine gewisse Leistung verbraucht.
- Wenn Sie den Netzstecker aus der Steckdose ziehen, ziehen Sie immer am Stecker, nie am Kabel.

3. Störungen, etc.

- Innerhalb des Gerätes gibt es keine Teile, die Sie selbst instandsetzen können. Wenn Ihre Anlage nicht ordnungsgemäß funktioniert, ziehen Sie den Netzstecker heraus und wenden Sie sich an Ihren Händler.
- Stecken Sie keine metallischen Gegenstände ins Gerät.

Inhaltsverzeichnis

Merkmale	1	Benutzung externer Geräte	23
Wie dieses Handbuch aufgebaut ist	1	Benutzung der Timer	24
WICHTIGE SICHERHEITSHINWEISE	1	Informationen über MDs (Minidisks)	26
Bevor Sie beginnen	2	Meldungen des MD (Minidisks).....	27
Allgemeine Bedienung	6	Einschränkungen des Minidisc-Systems.....	27
Benutzung des Tuners	8	Regeln für die Digitalüberspielung.....	28
Benutzung des CD-Spielers	12	Pflege und Wartung	28
Benutzung des MD-Spielers		Störungssuche	29
(Wiedergabe einer MD)	14	Technische Daten	30
Aufnahme auf einer MD	16		
Benutzung des MD-Spielers (Editieren)	18		

Bevor Sie beginnen

Zubehör

Überprüfen Sie, ob alle nachfolgend aufgeführten Teile, die zum Lieferumfang der Anlage gehören, enthalten sind.

- Netzkabel (1)
- MW/LW- (AM) Ringantenne (1)
- Fernbedienung (1)
- Batterien (2)
- UKW- (FM) Drahtantenne (1)

Wenn irgendwelche Teile fehlen sollten, wenden Sie sich bitte sofort an Ihren Händler.

Einlegen der Batterien in die Fernbedienung

Achten Sie darauf, daß die Polmarkierungen (+ und -) auf den Batterien mit den + und - Markierungen im Batteriefach übereinstimmen.

R6P(SUM-3)/AA(15F)

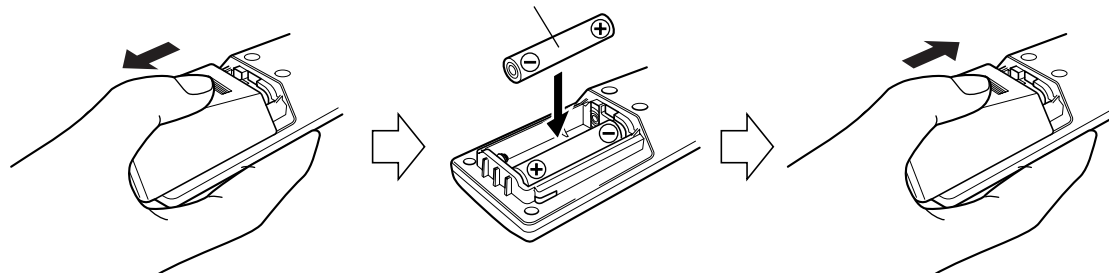

Deutsch

VORSICHT: Gehen Sie sorgfältig mit den Batterien um.

Um Auslaufen oder Explosion einer Batterie zu vermeiden:

- Nehmen Sie die Batterien aus der Fernbedienung heraus, wenn Sie die Fernbedienung für längere Zeit nicht benutzen.
- Wenn die Batterien ausgetauscht werden müssen, ersetzen Sie stets beide Batterien durch neue.
- Verwenden Sie niemals eine alte Batterie zusammen mit einer neuen.
- Verwenden Sie keine verschiedenartigen Batterien zusammen.

Benutzung der Fernbedienung

Mit der Fernbedienung können Sie viele Funktionen der Anlage aus einer Entfernung von bis zu 7 m auf einfache Weise bedienen. Sie müssen die Fernbedienung auf den Infrarotempfänger auf der Vorderseite des Gerätes richten.

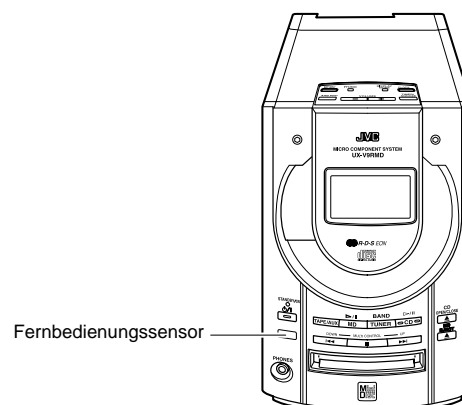

VORSICHT: Stellen Sie alle Verbindungen her, bevor Sie die Anlage am Netz anschließen.

Anschließen der UKW-Antenne

Rückseite des Geräts

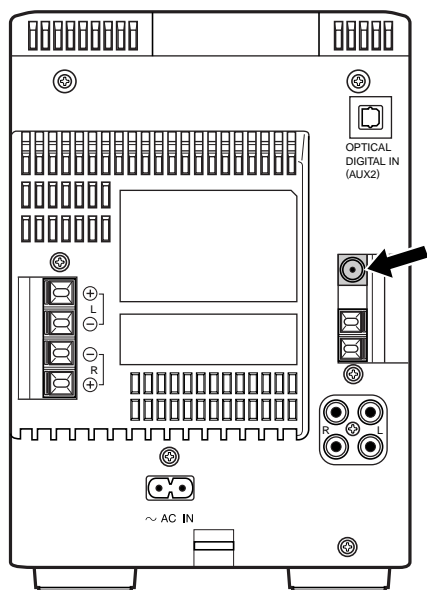

Benutzung der mitgelieferten Drahtantenne

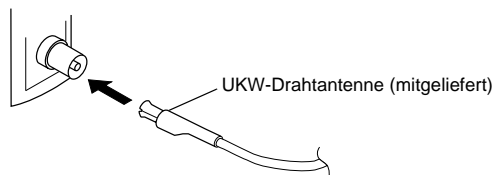

Verwendung des Koaxialanschlusses (Nicht mitgeliefert)

Es sollte eine 75-Ohm-Antenne mit Koaxialanschluß (IEC oder DIN 45 325) am 75-Ohm-FM-Anschluß COAXIAL angeschlossen werden.

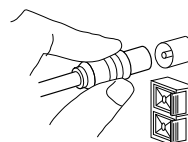

Schließen Sie bei schlechtem Empfang die UKW-Außenantenne an.

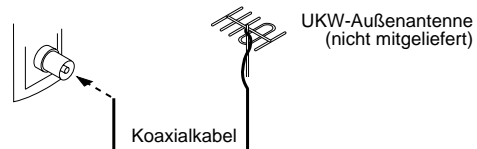

Hinweis: Bevor Sie eine Koaxialleitung mit 75 Ohm anschließen (ein dickes, rundes Kabel, das zu einer Außenantenne führt), nehmen Sie die mitgelieferte UKW-Drahtantenne ab.

Deutsch

Anschließen der MW/LW (AM)-Antenne

Rückseite des Geräts

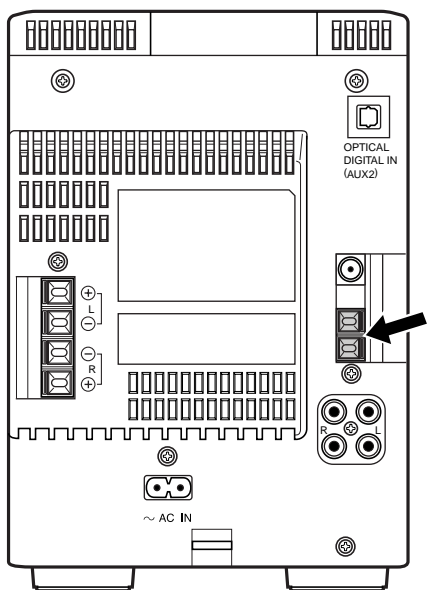

AM-Ringantenne (mitgeliefert)

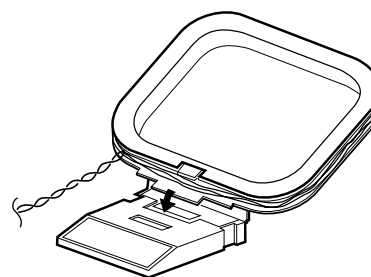

Verbinden Sie die AM-Ringantenne mit dem Standfuß, indem die Kunststoffzungen des Antennenrings in den Schlitz des Standfußes drücken, bis sie einrasten.

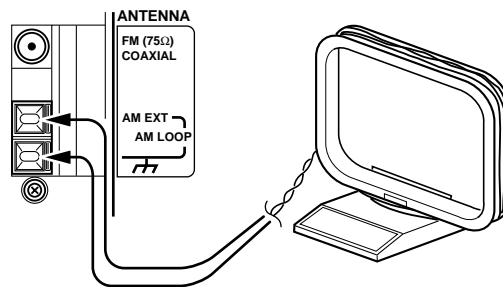

Den Ring drehen, bis der Empfang am besten ist.

VORSICHT: Um störendes Rauschen zu vermeiden, stellen Sie Antennen möglichst weit entfernt von der Anlage, den Anschlußkabeln und dem Netzkabel auf.

VORSICHT: Stellen Sie alle Verbindungen her, bevor Sie die Anlage am Netz anschließen.

Anschließen der Lautsprecher

Schließen Sie für jeden Lautsprecher ein Ende des Lautsprecherkabels an die Lautsprecherklemmen auf der Rückseite der Anlage an.

1. Öffnen Sie jede der Lautsprecherklemmen, stecken Sie die Kabelenden fest hinein und schließen Sie die Klemmen wieder.
2. Schließen Sie das rote (+) und das schwarze (-) Kabel des rechten Lautsprechers an der roten (+) und der schwarzen (-) Klemme mit der Kennzeichnung R an der Anlage an.
Schließen Sie das rote (+) und das schwarze (-) Kabel des linken Lautsprechers an der roten (+) und der schwarzen (-) Klemme mit der Kennzeichnung L an der Anlage an.

Hinweis: Da beide Lautsprecher gleich sind, können sie nach Belieben links oder rechts angeschlossen werden.

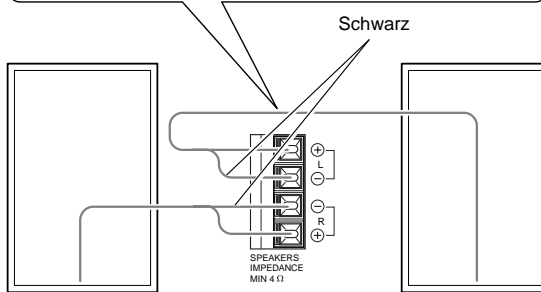
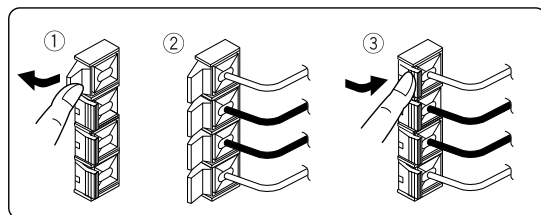

Rechter Lautsprecher (Rückseite)

Linker Lautsprecher (Rückseite)

VORSICHT: Ein Fernseher kann möglicherweise Farbstörungen zeigen, wenn er zu dicht an den Lautsprechern steht. Falls dies passiert, stellen Sie die Lautsprecher weiter entfernt vom Fernseher auf.

Abnehmen der Lautsprechergrills

Die Lautsprechergrills sind abnehmbar

Zum Abnehmen des Grills

1. Greifen Sie mit den Fingern oben in den Grill und ziehen Sie ihn nach vorn.
2. Ziehen Sie auch die Unterseite des Grills nach vorn.

Anbau des Lautsprechergrills

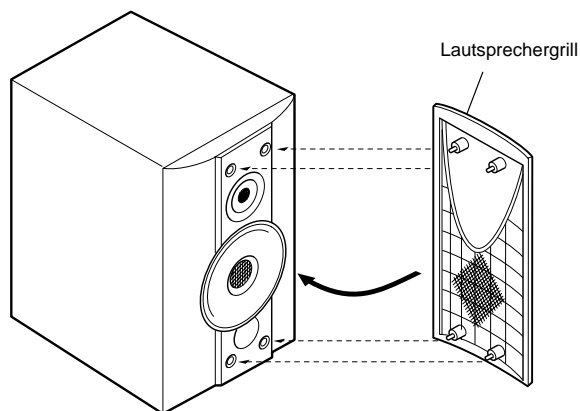

Anschluß externer Geräte

Schließen Sie ein Signalkabel (nicht mitgeliefert) zwischen den Buchsen LINE IN (AUX1)/LINE OUT der Anlage und den Eingang/Ausgangsbuchsen des externen MD-Recorders, Cassettendecks usw. an.

Sie können dann den Ton von der externen Signalquelle über die Anlage hören oder den Ton vom CD-Spieler, MD-Spieler oder Tuner der Anlage auf dem externen Gerät aufnehmen.

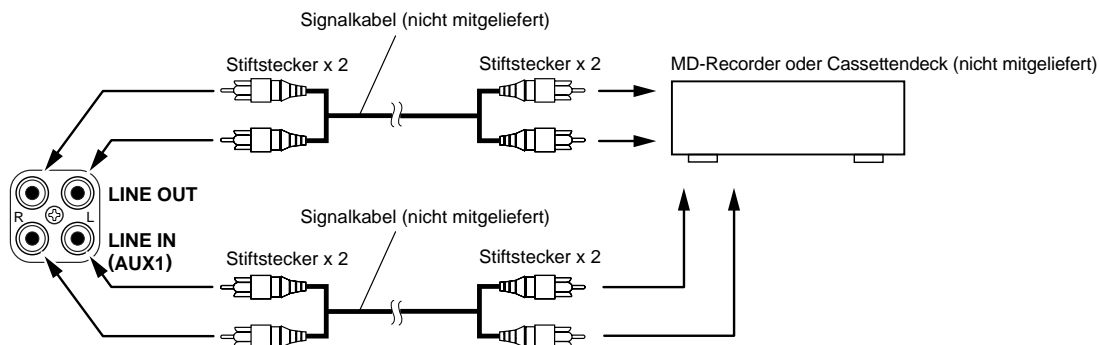

Anschließen eines CD-Spielers etc. (Digitaleingang AUX2)

Ziehen Sie die Kappe ab und verbinden Sie die Buchse OPTICAL DIGITAL IN (AUX2) der Anlage mittels einem (nicht mitgeliefert) optischen Digitalkabel mit der Eingangsbuchse des CD-Spielers o.ä.
Sie können jetzt das digitale Eingangssignal des CD-Spielers etc. hören.

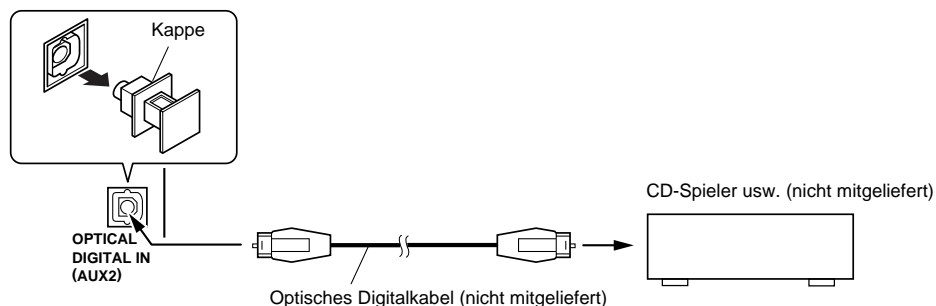

Anschließen des Netzkabels

Stecken Sie das mitgelieferte Netzkabel fest in die Netzanschlußbuchse (AC inlet) auf der Geräterückseite.

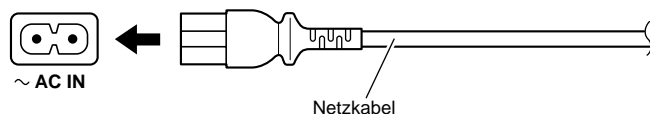

VORSICHT:

- **VERWENDEN SIE NUR DAS MITGELIEFERTE JVC NETZKABEL, UM STÖRUNGEN ODER BESCHÄDIGUNG DES GERÄTES ZU VERMEIDEN.**
- **VERGEWISSERN SIE SICH, DASS SIE DEN NETZSTECKER GEZOGEN HABEN, BEVOR SIE DAS HAUS VERLASSEN, ODER WENN DAS GERÄT FÜR LÄNGERE ZEIT NICHT BENUTZT WIRD.**

Jetzt können Sie den Netzstecker in die Netzsteckdose stecken und Ihre Anlage ist betriebsbereit!

COMPU PLAY

Mit der JVC COMPU PLAY Funktion können Sie die am meisten benutzten Funktionen der Anlage mit einem einzigen Tastendruck steuern. Mit der Ein-Tasten-Bedienung können Sie eine CD oder eine MD abspielen, das Radio einschalten oder externe Geräte starten, indem Sie einfach die Play-Taste für diese Funktion drücken. Die Eintasten-Bedienung schaltet das Gerät für Sie ein und startet dann die angegebene Funktion. Wenn das Gerät nicht bereit ist, z.B. wenn keine CD eingelegt ist, schaltet sich das Gerät trotzdem ein, so daß Sie eine CD einlegen können. Wie die Ein-Tasten-Bedienung im einzelnen Fall funktioniert, ist in den entsprechenden Abschnitten näher beschrieben. Die folgenden Tasten gehören zur COMPU PLAY-Funktion:

Am Gerät

CD ▷/|| Taste
TUNER BAND Taste
MD ▷/|| Taste
TAPE/AUX Taste

An der Fernbedienung

CD ▷/|| Taste
TUNER BAND Taste
MD ▷/|| Taste
TAPE/AUX Taste

AUTOMATISCHES EINSCHALTEN

Die Anlage schaltet sich automatisch in folgender Betriebsart ein:

- Wenn Sie die Taste CD ▲ drücken, schaltet sich die Anlage automatisch ein und das CD-Fach öffnet sich, so daß Sie eine CD einlegen können. Dieser Vorgang schaltet jedoch nicht in die CD-Betriebsart.
Wenn Sie die Taste ⏻/| drücken, um die Anlage auszuschalten, schließt sich das CD-Fach automatisch, wenn es geöffnet war.
- Wenn Sie eine MD einlegen, schaltet sich die Anlage automatisch ein. Dieser Vorgang schaltet jedoch nicht in die MD-Betriebsart.

Allgemeine Bedienung

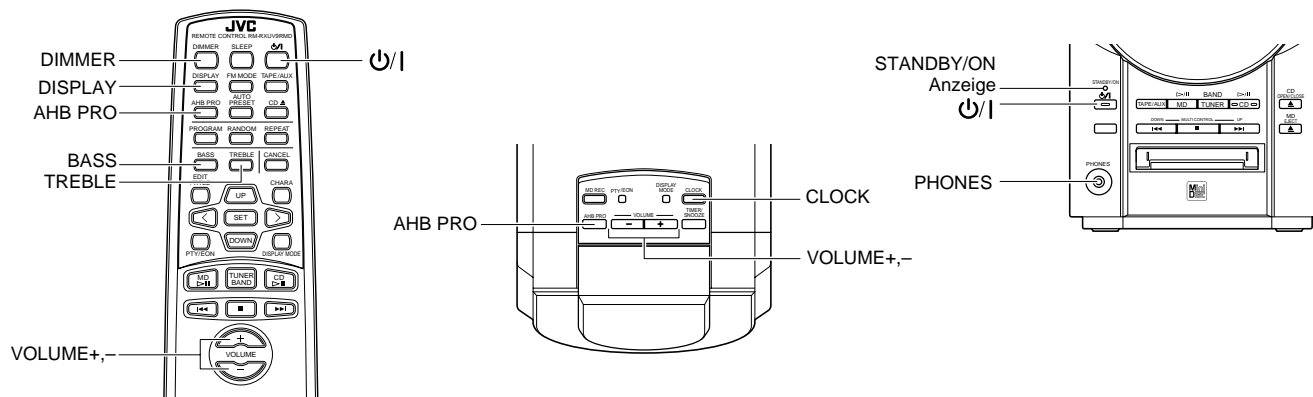

Netzversorgung ein- und ausschalten

Einschalten der Anlage

Drücken Sie die Taste **⏻/⏪**.

Das Display leuchtet auf, und als erstes wird "HELLO" angezeigt. Die STANDBY/ON-Anzeige leuchtet grün.

Beim Einschalten geht die Anlage in die Betriebsart, in der sie war, als sie zuletzt ausgeschaltet wurde.

- Wenn Sie z.B. zuletzt eine CD gehört hatten, können Sie jetzt sofort eine CD abspielen. Sie können auch auf eine andere Quelle umschalten.
- Wenn Sie zuletzt Radio gehört hatten, schaltet sich das Radio ein und empfängt den zuletzt eingestellten Sender.

Ausschalten der Anlage

Drücken Sie nochmals die Taste **⏻/⏪**.

"GOOD BYE" (Auf Wiedersehen) wird angezeigt, und das Display erlischt (bis auf die Uhr-Anzeige). Die STANDBY/ON-Anzeige leuchtet rot.

- Solange das Netzkabel an der Steckdose angeschlossen ist, wird auch bei ausgeschaltetem Gerät eine gewisse Leistung verbraucht (sog. Standby-Modus).
- Um das Gerät ganz auszuschalten, müssen Sie den Netzstecker aus der Netzsteckdose ziehen. Wenn Sie den Netzstecker herausziehen, wird die Uhrzeit nach ca. 20 Minuten auf 0:00 zurückgesetzt.

Helligkeit einstellen (DIMMER)

Sie können die Helligkeit des Displays ändern.

Wenn die Anlage eingeschaltet ist

Um das Display dunkler zu regeln, drücken Sie die Taste DIMMER auf der Fernbedienung.

Um das Display heller zu regeln, drücken Sie die Taste DIMMER auf der Fernbedienung erneut.

Wenn die Anlage ausgeschaltet ist (STANDBY MODE)

Um die Hintergrundbeleuchtung einzuschalten, drücken Sie die Taste DIMMER auf der Fernbedienung erneut. Die Helligkeit entspricht dem dunkleren Wert (siehe oben).

Um die Hintergrundbeleuchtung auszuschalten, drücken Sie die Taste DIMMER auf der Fernbedienung erneut.

Lautstärke einstellen

Drücken Sie die Taste VOLUME +, um die Lautstärke zu erhöhen, oder die Taste VOLUME -, um sie zu verringern.



Sie können die Lautstärke zwischen 0 und 50 einstellen.

VORSICHT: Schalten Sie NICHT das Gerät ein um dann sofort eine Signalquelle abzuspielen, ohne vorher die Lautstärke (VOLUME) auf Minimum zu stellen, da eine plötzlich einsetzende hohe Lautstärke Ihr Gehör, aber auch die Lautsprecher und/oder die Kopfhörer schädigen kann.

Wenn Sie allein hören möchten

Schließen Sie ein Paar Kopfhörer an die Buchse PHONES an. Aus den Lautsprechern kommt kein Ton.

Vergewissern Sie sich, daß Sie die Lautstärke heruntergedreht haben, bevor Sie die Kopfhörer anschließen oder aufsetzen.

Baßwiedergabe verstärken (AHB PRO)

Sie können die Bässe anheben, um auch bei niedriger Lautstärke einen starken, vollen Baß zu erhalten (dieser Effekt steht nur für die Wiedergabe zur Verfügung).

Zur Aktivierung dieses Effekts drücken Sie die Taste AHB (Active Hyper Bass) PRO.

Auf dem Display erscheint die Anzeige "BASS".

Zur Deaktivierung dieses Effekts drücken Sie diese Taste noch einmal.

Die Anzeige "BASS" erlischt.

Klangregelung (BASS/TREBLE)

Sie können den Klang mit den Tasten "Bass" und "Treble" regeln. Die analoge Uhr zeigt die Baß- und Höheneinstellung an.

Wenn Sie eine der Tasten BASS oder TREBLE auf der Fernbedienung drücken, können Sie die aktuellen Klangeinstellungen sehen.

Beispiele:



BASS-Regelung

Sie können den Baßpegel zwischen -6 und +6 einstellen. (0: Neutral)

- 1. Drücken Sie die Taste BASS auf der Fernbedienung.**
- 2. Drücken Sie die Tasten UP oder DOWN auf der Fernbedienung, um den Baßpegel einzustellen.**

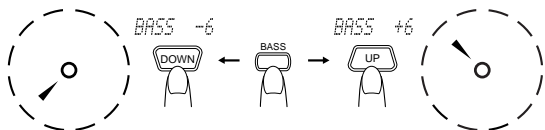

HÖHEN-Regelung

Sie können die Höhen zwischen -6 und +6 einstellen. (0: Neutral)

- 1. Drücken Sie die Taste TREBLE auf der Fernbedienung.**
- 2. Drücken Sie die Tasten UP oder DOWN auf der Fernbedienung, um den Höhenpegel einzustellen.**

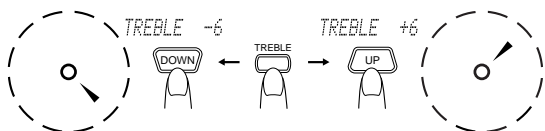

Zeit anzeigen (DISPLAY)

Im Standby-Modus erscheinen die digitale und die analoge Uhr gleichzeitig im Display. Wenn eine Signalquelle gewählt wurde, erscheint nur die analoge Uhr. Die analoge Uhr wird also immer dargestellt.

Wenn die Anlage eingeschaltet wird, können Sie die digitale Uhrzeit jederzeit anzeigen lassen.

Benutzung der Taste CLOCK am Gerät:

Bei jedem Druck auf diese Taste schaltet das Display zwischen normaler Anzeige und Anzeige der Digitaluhr um.

Benutzung der Taste DISPLAY an der Fernbedienung:

Wenn Sie diese Taste mehrmals drücken, wird die Digitaluhr angezeigt.

Beispiel:

Normale Anzeige → Restaufnahmezeit der MD → Uhr → (zurück zum Anfang)

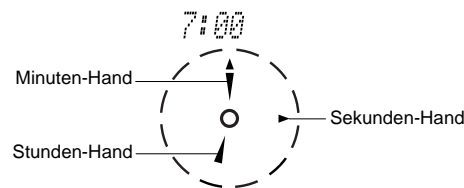

Hinweis: Damit die Uhr läuft, müssen Sie die Uhrzeit vorher eingestellt haben. (Siehe "Die Uhr einstellen" auf Seite 24.)

Deutsch

Benutzung des Tuners

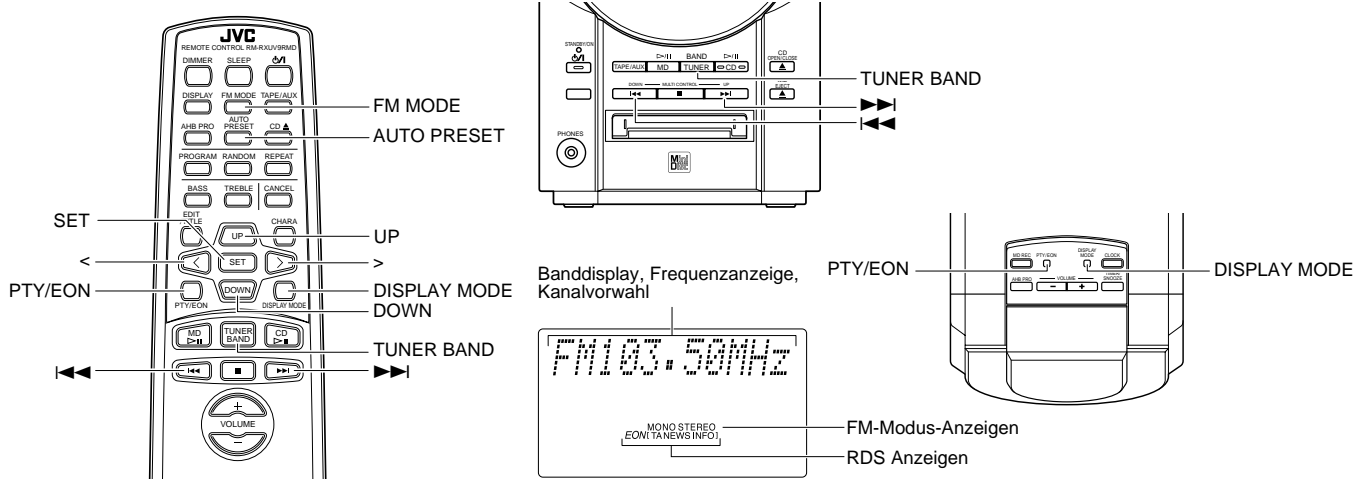

Wenn die Anlage in Betrieb ist, zeigt das Display noch weitere Informationen. Der Einfachheit halber sind hier nur die Elemente abgebildet, die in diesem Abschnitt beschrieben werden.

Deutsch

Sie können UKW- (FM) und MW/LW- (AM) Sender hören. Sender können von Hand eingestellt, automatisch gesucht oder aus dem Sendespeicher gewählt werden.

■ **Bevor Sie Radio hören:**

- Achten Sie darauf, daß sowohl die UKW (FM)-Antenne als auch die MW/LW (AM)-Antenne richtig angeschlossen sind. (Siehe Seite 3)

Radiohören per Ein-Tasten-Bedienung

Drücken Sie einfach die Taste TUNER BAND, um das Gerät einzuschalten und den Sender zu hören, der zuletzt eingestellt war.

■ Sie können von jeder Tonquelle auf Radio umschalten, indem Sie die Taste TUNER BAND drücken.

Einen Sender einstellen

1. Drücken Sie die Taste TUNER BAND.

Der Wellenbereich und die zuletzt eingestellte Frequenz werden auf dem Display angezeigt. (Wenn der letzte Sender anhand der Senderspeicher-Nummer gewählt wurde, erscheint diese Nummer als erste.) Mit jedem Druck auf diese Taste wird zwischen UKW und MW/LW hin und hergeschaltet.

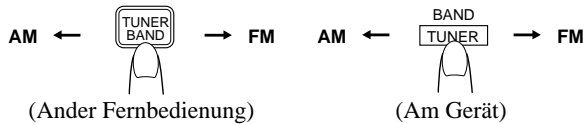

2. Wählen Sie nach einer der folgenden Methoden einen Sender aus.

■ **Manuelle Senderwahl**

Drücken Sie am Gerät oder an der Fernbedienung wiederholt die Taste <<< oder >>>, um von einer Frequenz zur nächsten weiterzugehen, bis Sie den Sender gefunden haben, der Ihnen gefällt.

ODER

■ **Automatische Senderwahl**

Wenn Sie die Taste <<< oder >>> am Gerät oder an der Fernbedienung eine Sekunde oder länger gedrückt halten, läuft die Frequenz automatisch nach oben oder unten, bis ein Sender gefunden ist.

ODER

■ **Senderwahl mit der Fernbedienung (nur möglich nach dem Speichern von Festsendern)**

Wählen Sie mit den Tasten UP, DOWN, >, und < button auf der Fernbedienung die gewünschte Senderspeicher-Nummer. Nach einer Sekunde zeigt das Display den Wellenbereich und die Frequenz der Senderspeicher-Nummer. Beispiel: Drücken Sie die Taste UP, bis die Senderspeicher-Nummer 12 ("P12") erscheint.

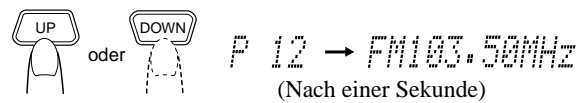

Sender speichern

Sie können bis zu 30 UKW- (FM) Sender und bis zu 15 MW/LW (AM) Sender mit der Fernbedienung speichern.

Hinweis: Möglicherweise wurden ab Werk Speicherplatz-Nummern mit Testfrequenzen belegt. Dies ist keine Fehlfunktion. Sie können mit einer der untenstehenden Speichermethoden die gewünschten Sender speichern.

Manuelle Senderspeicherung

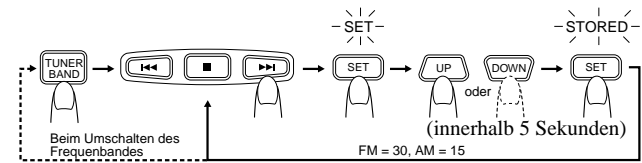

1. Wählen Sie den Wellenbereich, indem Sie die Taste TUNER BAND drücken.

2. Drücken Sie die Taste <<< oder >>>, um einen Sender einzustellen.

3. Drücken Sie die Taste SET.

"SET" blinkt 5 Sekunden lang.

Fahren Sie innerhalb 5 Sekunden mit dem nächsten Schritt fort. Wenn die Anzeige nach 5 Sekunden zurück zum Schritt 2 springt, drücken Sie erneut die SET-Taste.

4. Drücken Sie innerhalb 5 Sekunden die Tasten UP, DOWN, >, oder <, um die Senderspeicher-Nummer zu wählen.

Taste UP oder >: Erhöht die Senderspeicher-Nummer um 1.
Taste DOWN oder <: Verringert die Senderspeicher-Nummer um 1.

- Durch Drücken der Tasten > oder < kann die Senderspeicher-Nummer sehr schnell geändert werden.

5. Drücken Sie innerhalb 5 Sekunden die SET-Taste.

“STORED” erscheint, und nach 2 Sekunden kehrt das Display zurück zur Anzeige der Sendefrequenzen.

6. Wiederholen Sie die Schritte 1 - 5 für jeden Sender, den Sie unter einer Nummer abspeichern möchten.

Um die gespeicherten Sender zu ändern, wiederholen Sie die obigen Schritte.

Automatische Senderspeicherung

(Verwendung der Fernbedienung)

In jedem Wellenbereich können Sie automatisch 30 UKW- (FM) und 15 MW/LW (AM) Sender speichern. Preset-Nummern werden je nach den gefundenen Sendern fortlaufend zugewiesen (beginnend mit Stationen der niedrigeren Sendefrequenzen).

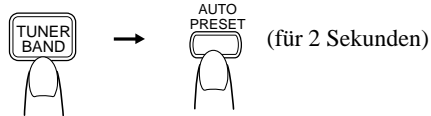

- 1. Wählen Sie den Wellenbereich, indem Sie die Taste TUNER BAND drücken.**
- 2. Drücken Sie die Taste AUTO PRESET länger als zwei Sekunden.**
- 3. Wiederholen Sie die Schritte 1 und 2 für den anderen Wellenbereich.**

- Wenn Sie die gespeicherten Sender ändern möchten, führen Sie bei den gewünschten Senderspeicher-Nummern manuell eine Änderung durch.

VORSICHT: Selbst wenn das Gerät nicht ans Netz angeschlossen ist, oder im Falle eines Stromausfalls, bleiben die gespeicherten Sender etwa 24 Stunden im Speicher gesichert. Wenn die gespeicherten Sender danach allerdings gelöscht werden, müssen Sie die Sender neu speichern.

Ändern des UKW- (FM) Empfangsmodus

Beim Empfang einer UKW- (FM) Stereosendung leuchtet die Anzeige “STEREO” auf, und Sie hören die Sendung in stereo. Wenn eine UKW- (FM) Stereosendung schlecht zu empfangen oder verrauscht ist, können Sie auf Mono umschalten. Der Empfang wird besser, aber Sie verlieren den Stereo-Effekt.

Drücken Sie die Taste FM MODE auf der Fernbedienung, so daß auf dem Display “MONO” angezeigt wird.

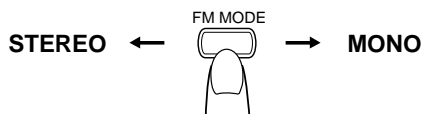

Um den Stereo-Effekt zurück zu erhalten, drücken Sie die Taste FM MODE auf der Fernbedienung, so daß die Anzeige “MONO” wieder erlischt.

Empfang von UKW (FM)-Sendern mit RDS

Sie können das RDS (Radio Data System) mit den Tasten am Gerät oder mit denen der Fernbedienung bedienen.

Mit RDS können UKW-Sender zusätzliche Signale zusammen mit dem normalen Programmsignal ausstrahlen. Die Sender können z. B. ihren Sendernamen und Informationen zur Art ihres Programms, wie z.B. Sport oder Musik, etc. senden. Dieses Gerät kann die folgenden RDS-Signaltypen empfangen:

PS (Programmservice):

zeigt den üblicherweise bekannten Sendernamen an.

PTY (Programmtyp):

zeigt verschiedene Programmtypen an.

RT (Radio Text):

Zeigt vom Sender ausgestrahlte Textmeldungen an.

Welche Informationen können RDS-Signale bieten?

Im Display sehen Sie Informationen zu den vom Sender ausgestrahlten RDS-Signalen.

Um die RDS-Signale auf dem Display anzuzeigen

Drücken Sie die Taste DISPLAY MODE, während Sie einen UKW-Sender hören.

Mit jedem Druck auf die Taste erscheint im Display die nächste Information in folgender Reihenfolge:

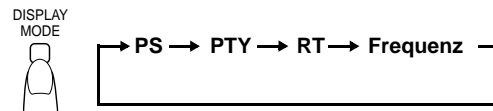

PS (Programmservice):

Während der Suche erscheint “PS” und anschließend wird der Name des Senders angezeigt. Falls kein Signal ausgestrahlt wird, erscheint “NO PS”.

PTY (Programmtyp):

Während der Suche erscheint “PTY” und anschließend wird der Programmtyp angezeigt. Falls kein Signal ausgestrahlt wird, erscheint “NO PTY”.

RT (Radio Text):

Während der Suche erscheint “RT” und anschließend wird eine vom Sender ausgestrahlte Textmeldung angezeigt. Falls kein Signal ausgestrahlt wird, erscheint “NO RT”.

Senderfrequenz:

Senderfrequenz (Sender ohne RDS-Service)

Hinweise:

- Wenn die Suche plötzlich beendet wird, erscheinen “PS”, “PTY” und “RT” nicht auf dem Display.
- Wenn Sie die Taste DISPLAY MODE drücken, während Sie einen AM-Sender (MW/LW) hören, erscheint im Display nur die Senderfrequenz.
- RDS steht für MW/LW-Übertragungen (AM) nicht zur Verfügung.

Deutsch

Anzeige von Buchstaben

PS, PTY oder RT-Signale werden im Display wie folgt angezeigt:
 • Im Display können keine akzentuierten Buchstaben dargestellt werden; der Buchstabe "A" kann also auch für ein akzentuiertes "A" stehen wie z.B. "Á, Â, Ã, Ä, Å und Ă". (siehe unten)

Programmsuche mit Hilfe von PTY-Codes

Einer der Vorteile des RDS-Service ist, daß Sie einen bestimmten Programmtyp durch Eingabe des PTY-Codes schnell auffinden können.
Programmsuche mit Hilfe von PTY- oder TA-Codes:

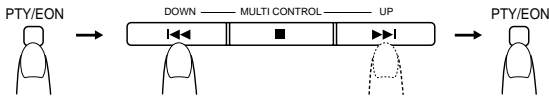

1. Drücken Sie die Taste PTY/EON einmal, während Sie einen UKW- (FM) Sender hören.

Im Display erscheint "PTY SELECT".

2. Wählen Sie den PTY-Code mit den Tasten << oder >> (oder den Tasten UP und DOWN auf der Fernbedienung) innerhalb von 10 Sekunden.

Mit jedem Druck auf die Taste wird in der folgenden Reihenfolge im Display die nächste Kategorie angezeigt:

NEWS ↔ AFFAIRS ↔ INFO ↔ SPORT ↔ EDUCATE ↔ DRAMA ↔ CULTURE ↔ SCIENCE ↔ VARIED ↔ POP M ↔ ROCK M ↔ M.O.R.M ↔ LIGHT M ↔ CLASSICS ↔ OTHER M ↔ WEATHER ↔ FINANCE ↔ CHILDREN ↔ SOCIAL A ↔ RELIGION ↔ PHONE IN ↔ TRAVEL ↔ LEISURE ↔ JAZZ ↔ COUNTRY ↔ NATIONAL ↔ OLDIES ↔ FOLK M ↔ DOCUMENT ↔ TEST ↔ ALARM! ↔ NEWS

3. Drücken Sie innerhalb von 10 Sekunden die Taste PTY/EON noch einmal.

Während der Suche wechselt die Anzeige im Display zwischen "SEARCH" und dem gewählten PTY-Code.

Das Gerät sucht 30 gespeicherte Sender ab und stoppt, sobald ein Sender der von Ihnen gewählten Kategorie gefunden wird. Danach wird dieser Sender gewählt.

Um nach dem ersten Stop weiterzusuchen, drücken Sie noch einmal die Taste PTY/EON, während die Anzeige im Display blinkt. Falls kein Programm gefunden wird, erscheint im Display "NOT FOUND".

Um die Suche zu einem beliebigen Zeitpunkt während des Prozesses zu beenden, drücken Sie die Taste PTY/EON, um den Suchvorgang zu stoppen.

Beschreibung der PTY-Codes

- NEWS:** Nachrichten
- AFFAIRS:** Brennpunkt-Programme zu aktuellen Neuigkeiten oder Affären
- INFO:** Info-Programme über medizinische Dienste, Wettervorhersagen, etc.
- SPORT:** Sportereignisse
- EDUCATE:** Bildungsprogramme
- DRAMA:** Hörspiele
- CULTURE:** Regionale oder nationale Kulturprogramme
- SCIENCE:** Programme über Wissenschaft und Technik
- VARIED:** Andere Programme, wie z.B. Humoristisches oder Zeremonien
- POP M:** Popmusik
- ROCK M:** Rockmusik
- M.O.R.M:** "Middle Of The Road"-Musik (auch "Easy Listening" genannt)
- LIGHT M:** Leichte Musik
- CLASSICS:** Klassische Musik
- OTHER M:** Andere Musik
- WEATHER:** Wetterinformationen
- FINANCE:** Berichte über Handel und Gewerbe, Märkte etc.
- CHILDREN:** Unterhaltungsprogramme für Kinder
- SOCIAL A:** Sendungen über soziale Aktivitäten
- RELIGION:** Sendungen, die im weitesten Sinne Glaubensfragen zum Inhalt haben oder philosophische oder ethische Dinge behandeln
- PHONE IN:** Sendungen, in denen Leute ihre Ansichten per Telefon oder in einem öffentlichen Forum äußern können
- TRAVEL:** Sendungen über Reiseziele, Touren, Reiseideen und -gelegenheiten
- LEISURE:** Sendungen, bei denen es um Freizeit und rekreative Tätigkeiten geht, wie z. B. Gartengestaltung, Kochen, Angeln, etc.
- JAZZ:** Jazz-Musik
- COUNTRY:** Country- und Western-Musik
- NATIONAL:** Aktuell populäre Musik aus einem fremden Land in dortiger Landessprache
- OLDIES:** Klassische Popmusik
- FOLK M:** Volksmusik
- DOCUMENT:** Sendungen, die sich mit Gegebenheiten beschäftigen, dokumentarisch präsentiert
- TEST:** Testsendungen
- ALARM!:** Dringende Notfallmeldungen

Deutsch

[Beispiel]

A	A, Á, Â, Ã, Ä, Å, Ă	K	K	U	U, Ú, Û, Ü, Ů	0	0	#	*	<	<
B	B	L	L	V	V	1	1	+	+	>	>
C	C, Č, Ć	M	M	W	W	2	2	-	-	=	=
D	D, Đ	N	N, Ñ	X	X	3	3	?	,	\	\
E	E, É, Ê, Ě, Ę	O	O, Ó, Ô, Õ, Ö, Ø	Y	Y	4	4	"	.	'	'
F	F	P	P	Z	Z, Ž, Ž	5	5	/	/	//	//
G	G	Q	Q			6	6	-	--	!	!
H	H	R	R, Ř, Ř			7	7	-	—		
I	I, Í, Î, Ĩ	S	S, Ś, Ś			8	8	-	—		
J	J	T	T			9	9				

Vorübergehend auf einen anderen Sender umschalten

EON (Enhanced Other Networks) ist eine weitere bequeme RDS-Funktion, mit der Sie das Gerät vom gegenwärtig gewählten Sender vorübergehend auf einen anderen Sender (NEWS, TA oder INFO) umschalten können, aber nur, wenn Sie gerade einen RDS-Sender hören (alle AM-Sender (MW/LW) sowie einige FM- (UKW) Sender sind keine RDS-Sender).

- Falls ein UKW-Sender keine EON-Informationen übermittelt, kann EON nicht aktiviert werden.

Um einen Programmtyp zu wählen

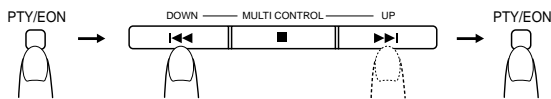

- 1. Drücken Sie die Taste PTY/EON zweimal, während Sie einen FM-(UKW-)Sender hören.** Im Display erscheint "EON SELECT".

- 2. Wählen Sie den PTY-Code mit den Tasten <◀◀ oder ▶▶ (oder den Tasten UP und DOWN auf der Fernbedienung) innerhalb von 10 Sekunden.**

Im Display erscheinen die Programmtypen in folgender Reihenfolge:

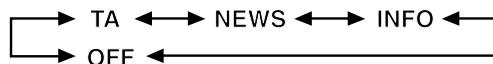

- TA:** Verkehrsdurchsage
NEWS: Nachrichten
INFO: Programme über medizinische Dienste, Wettervorhersagen etc.
OFF: EON Aus

- 3. Die PTY/EON-Taste innerhalb von 10 Sekunden noch einmal drücken, um den gewählten Programmtyp einzustellen.**

Für den gewählten Programmtyp leuchtet die entsprechende Anzeige auf dem Display auf und das Gerät geht in den EON-Standby-Modus.

- Die EON-Anzeige leuchtet auf, wenn ein Sender eingestellt ist, der EON-Informationen ausstrahlt.

Fall 1: Es gibt keinen Sender, der den von Ihnen gewählten Programmtyp ausstrahlt

Sie hören den aktuell eingestellten Sender weiter.

↓
 Wenn ein Sender beginnt, das von Ihnen gewählte Programm zu senden, schaltet das Gerät automatisch auf diesen Sender um. Die Anzeige des entsprechenden Programmtyps (TA, NEWS oder INFO) beginnt zu blinken.

↓
 Wenn das Programm zuende ist, schaltet das Gerät zurück auf den aktuell eingestellten Sender, bleibt aber weiterhin im EON-Standby-Modus.

Fall 2: Es gibt einen Sender, der den von Ihnen gewählten Programmtyp ausstrahlt

Das Gerät stellt sich auf den Sender ein, der das Programm ausstrahlt. Die Anzeige des entsprechenden Programmtyps (TA, NEWS oder INFO) beginnt zu blinken.

↓
 Wenn das Programm zuende ist, schaltet das Gerät zurück auf den aktuell eingestellten Sender, bleibt aber weiterhin im EON-Standby-Modus.

Hinweise:

- Falls sich die EON-Funktion im Standby-Modus befindet und mit der Funktionstaste eine andere Funktion (CD, MD, TAPE/AUX) gewählt wird, oder wenn der Netzschalter ausgeschaltet wird, wird der EON-Modus freigegeben. Wenn der Wellenbereich MW/LW (AM) gewählt ist, wird EON nicht aktiviert. Wenn wieder der Wellenbereich UKW (FM) eingestellt ist, schaltet EON auf Standby-Modus.
- Wenn EON in Betrieb ist, (d.h. der gewählte Programmtyp wird vom Sender empfangen) und es wird die Taste DISPLAY MODE oder die Taste <◀◀, ▶▶> gedrückt, wird die Senderwahl nicht auf den aktuell gewählten Sender zurückgestellt, auch dann nicht, wenn das Programm zuende ist. Die Programmtyp-Anzeige bleibt im Display und zeigt damit an, daß EON sich im Standby-Modus befindet.
- Wenn EON sich im Standby-Modus befindet während Sie eine Sendung auf Kassette aufnehmen, kann es passieren, daß EON aktiviert wird und Sie ein ganz anderes Programm aufnehmen als das, was Sie eigentlich aufnehmen möchten. Wenn der EON-Modus nicht gebraucht wird, geben Sie EON frei.
- Wenn EON ein Alarmsignal erkennt, so wird der Sender, der das Alarmsignal aussendet, vorrangig empfangen. Die Meldung "ALARM!" wird nicht angezeigt.

VORSICHT:

Wenn Sie in kurzem Wechsel den Sender, der von der EON-Funktion eingestellt wurde und den aktuell gewählten Sender hören, deaktivieren Sie den EON-Modus. Dies ist keine Fehlfunktion des Gerätes.

Deutsch

Benutzung des CD-Spielers

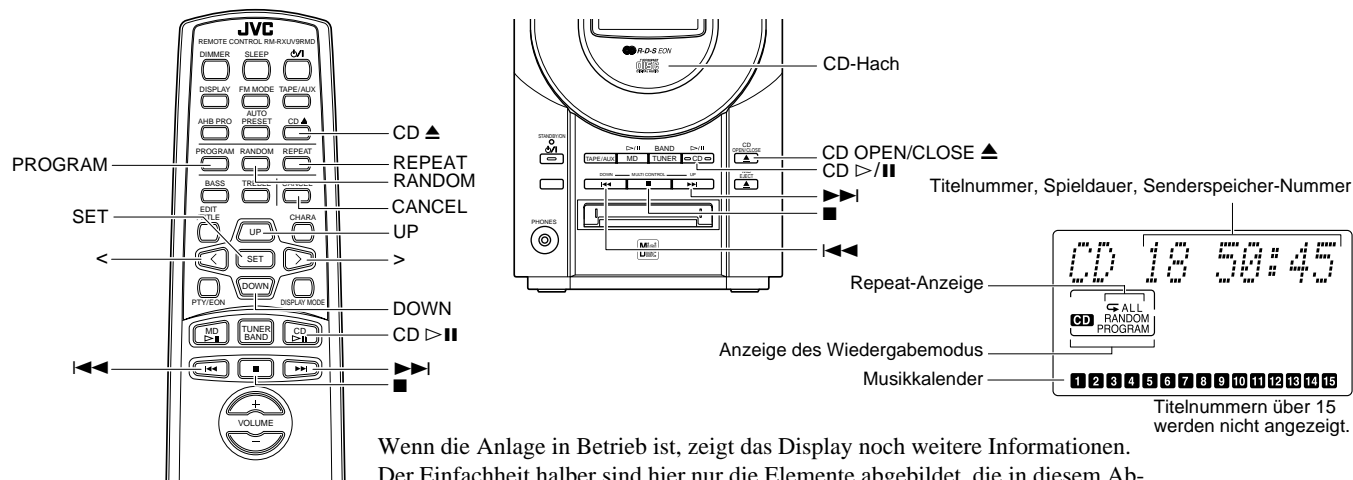

Wenn die Anlage in Betrieb ist, zeigt das Display noch weitere Informationen. Der Einfachheit halber sind hier nur die Elemente abgebildet, die in diesem Abschnitt beschrieben werden.

Sie können die Wiedergabefunktionen Normal, Random, Program oder Repeat benutzen. Mit der Wiedergabefunktion Repeat können Sie entweder alle oder nur einen der Titel auf der CD wiederholen. Die folgenden grundlegenden Dinge müssen Sie wissen, um eine CD ganz abzuspielen und/oder einzelne Titel anzuwählen.

Die schnellste Art, eine CD zu starten, ist die Wiedergabe per Ein-Tasten-Bedienung

- Drücken Sie die Taste CD ▷/|| am Gerät oder auf der Fernbedienung.
- Die Stromversorgung schaltet sich automatisch ein. Falls bereits eine CD eingelegt ist, wird sie vom ersten Titel an abgespielt.
- Falls keine CD eingelegt ist, erscheint im Display "CD NO DISC" und der CD-Spieler verbleibt im Stop-Modus.

Eine CD einlegen

1. Drücken Sie die Taste CD OPEN/CLOSE ▲ am Gerät (oder die Taste CD ▲ auf der Fernbedienung.)

Das CD-Fach öffnet sich.

2. Legen Sie eine CD mit dem Etikett nach oben ein, wie in der folgenden Abbildung gezeigt. Drücken Sie auf die Mitte der CD, bis Sie einen Klick hören.

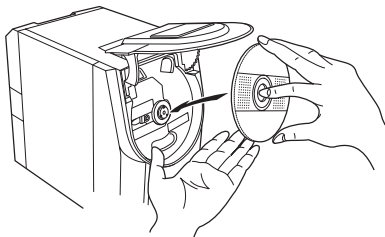

3. Drücken Sie erneut die Taste CD OPEN/CLOSE ▲ am Gerät (oder die Taste CD ▲ auf der Fernbedienung.)

- Um das CD-Fach zu schließen und die CD sofort wiederzugeben, können Sie einfach die Taste ▷/|| drücken.
- Sie können eine 8 cm CD ohne Adapter einlegen.
- Falls sich die CD nicht fehlerfrei abtasten läßt (z.B. weil sie verkratzt ist) wird im Display "CD 0 0:00" angezeigt.
- Sie können eine CD einlegen, während Sie eine andere Signalquelle hören.

VORSICHT:

- **Versuchen Sie NICHT, das CD-Fach von Hand zu schließen; dadurch würde es beschädigt.**

- **Lassen Sie die CD beim Einlegen oder Herausnehmen nicht fallen. Achten Sie auch darauf, sich die Finger nicht an der CD-Fach zu kratzen.**

Eine CD auswerfen

Nehmen Sie die CD heraus, wie in der folgenden Abbildung gezeigt.

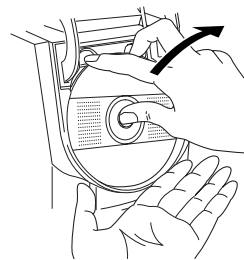

- Um eine 8-cm-CD herauszunehmen, greifen Sie in die Vertiefung.

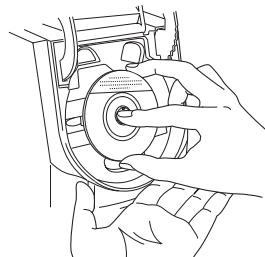

Grundlagen der Verwendung des CD-Spieler - Normale Wiedergabe

Eine CD abspielen

1. Legen Sie eine CD ein.

2. Drücken Sie die Taste CD ▷/||.

Der erste Titel der CD wird abgespielt.

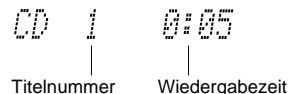

- Die Nummern der gespielten Titel erlöschen im Musikkalender.
- Der CD-Spieler stoppt automatisch, sobald der letzte Titel der CD zuende gespielt ist.

Um die Wiedergabe der CD zu stoppen, drücken Sie die Taste ■.

Es werden die folgenden Informationen über die CD angezeigt.

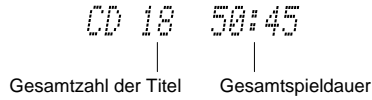

Um die Wiedergabe zu stoppen und die CD herauszunehmen, drücken Sie die Taste CD OPEN/CLOSE ▲ am Gerät oder die Taste CD ▲ an der Fernbedienung, so daß sich das CD-Fach öffnet.

Um auf Pause zu schalten, drücken Sie die Taste CD ▷/||. Die Wiedergabezeit blinkt im Display.

Zur Fortsetzung der Wiedergabe drücken Sie die gleiche Taste erneut. Die Wiedergabe wird ab der Pausenstelle fortgesetzt.

Einen Titel oder eine Passage innerhalb eines Titels wählen

Drücken Sie während der Wiedergabe die Taste ◀◀ oder ▶▶ (< oder >), um den gewünschten Titel zu wählen. Der gewählte Titel beginnt zu spielen.

- Drücken Sie einmal die Taste ▶▶ oder >, um zum Anfang des nächsten Titels zu gelangen.
- Drücken Sie die Taste ◀◀ oder <, um zurück zum Anfang des gerade spielenden Titels zu gelangen. Drücken Sie die Taste zweimal schnell nacheinander, um zum Anfang des vorhergehenden Titels zu springen.
- Wenn eine der Tasten > oder < auf der Fernbedienung gedrückt gehalten werden, werden die Titel fortlaufend übersprungen.

Suchlauf

Wenn Sie bei der Wiedergabe eine der Tasten ◀◀ oder ▶▶ gedrückt halten, wird die CD schnell vor- bzw. zurückgespult, so daß Sie schnell eine bestimmte Passage in dem gerade gehörten Titel finden.

Programmierung einer Abspielreihenfolge der Titel

Sie können die Abspielreihenfolge der Titel mit der Fernbedienung programmieren.

- Sie können die Reihenfolge von bis zu 20 Titeln (auch mehrfach gleiche Titel) beliebig programmieren.
- Die Programmierung ist nur möglich, während der CD-Spieler gestoppt ist.

- 1. Legen Sie eine CD ein.**
- 2. Drücken Sie die Taste CD ▷||.**
- 3. Drücken Sie die Taste ■, um die CD zu stoppen.**
- 4. Drücken Sie die Taste PROGRAM.**

Das Gerät schaltet in den Programmier-Modus und die Anzeige "CD PROGRAM" leuchtet auf.



- 5. Drücken Sie die Tasten UP, DOWN, >, oder <, um den zu programmierenden Titel zu wählen.**

Taste UP oder >: Erhöht die Titelnummer um 1.
Taste DOWN oder <: Verringert die Titelnummer um 1.

- Durch Drücken der Tasten > oder < kann die Senderspeicher-Nummer sehr schnell geändert werden.

- 6. Drücken Sie die Taste SET.**

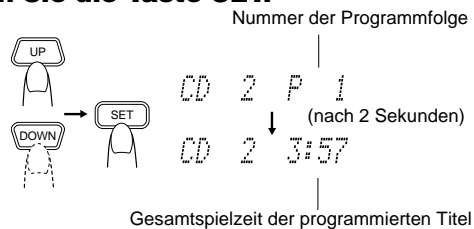

- 7. Wiederholen Sie Schritte 5 und 6 für alle anderen Titel des Programms.**

Auf dem Display wird jetzt die Gesamtspieldauer der programmierten Titel angezeigt. Zusätzlich sehen Sie die programmierten Titel im Musikkalender.

- 8. Drücken Sie die Taste CD ▷||.**

Das Gerät spielt die Titel in der von Ihnen programmierten Reihenfolge ab.

- Sie können, während die Titel nach Programm ablaufen, zu einem der programmierten Titel springen, indem Sie die Taste ◀◀ oder ▶▶ drücken.
 - Um die Wiedergabe zu stoppen, drücken Sie einmal die Taste ■.
- Wenn Sie die Programmfolge der Titel bei gestopptem CD-Spieler überprüfen möchten**, drücken Sie die Tasten ◀◀ oder ▶▶; die Nummern der Titel des Programms werden in der programmierten Reihenfolge angezeigt.

Um alle Titel aus einem Abspielprogramm zu löschen, drücken Sie die Taste ■ auf dem Gerät oder auf der Fernbedienung, während der CD-Spieler gestoppt ist. Wenn Sie die Taste CD ▲ drücken, um das CD-Fach zu öffnen, werden die programmierten Titel ebenfalls gelöscht.

Um den Programm-Modus zu verlassen, drücken Sie, während der CD-Spieler gestoppt ist, die Taste PROGRAM, so daß die Anzeige "CD PROGRAM" erlischt.

- Auch in ausgeschaltetem Zustand bleiben die Programminhalte gültig, auch wenn der Programmbetrieb aufgehoben wird.

Hinweise:

- Falls die Gesamtspieldauer der programmierten Titel 99 Minuten und 59 Sekunden überschreitet, erlischt die Anzeige der Gesamtspieldauer im Display.
- Wenn Sie versuchen, den 21. Titel zu programmieren, erscheint der Hinweis "MEMORY FULL" (Speicher voll) für etwa 2 Sekunden auf dem Display.

Programm ändern

Programminhalt ändern, während der CD-Spieler gestoppt ist. Mit jedem Druck auf die Taste CANCEL kehrt das Display zum jeweils vorhergehenden Schritt zurück. Um am Ende des Programms Titel hinzuzufügen, wiederholen Sie die obigen Schritte 5 bis 7.

Zufallsauswahl

In diesem Modus werden die Titel in keiner speziellen Reihenfolge abgespielt.

- 1. Die Taste RANDOM auf der Fernbedienung drücken.**

Auf dem Display erscheint die Anzeige "CD RANDOM".

- 2. Drücken Sie die Taste CD ▷||.**

Die Titel werden in zufälliger Reihenfolge abgespielt.

Um einen Titel während der Wiedergabe zu überspringen, drücken Sie die Taste ▶▶. Sie gelangen zum nächsten Titel der Zufallsauswahl. Drücken Sie die Taste ◀◀, um zurück zum Anfang des gerade spielenden Titels zu gelangen.

Um die Zufalls wiedergabe auszuschalten, drücken Sie, wenn der CD-Spieler gestoppt ist, die Taste RANDOM, so daß die Anzeige "CD RANDOM" verschwindet. Führen Sie dann die normale Wiedergabe aus, oder drücken Sie die CD-Taste ▲, um das CD-Fach zu öffnen. Sie können auch die Zufalls wiedergabe beenden, indem Sie das Gerät ausschalten.

Wiederholung von Titeln

Sie können eine programmierte Reihenfolge oder einzelne Titel beliebig oft wiederholen lassen.

Drücken Sie die Taste REPEAT auf der Fernbedienung.

Die Repeat-Anzeige auf dem Display ändert sich mit jedem Druck auf die Taste, wie unten gezeigt.

☐ → ☐ **ALL** → **leeres Display** → (zurück zum Anfang)

☐ : Ein Titel wird wiederholt.

☐ **ALL** : Bei normalem Wiedergabemodus werden alle Titel wiederholt.

Bei programmiertem Wiedergabemodus werden alle Titel des Programms wiederholt.

Bei der Zufalls wiedergabe werden alle Titel in zufälliger Reihenfolge wiederholt.

Um die Wiederholungsfunktion zu verlassen, drücken Sie die Taste REPEAT, bis die Anzeige "REPEAT" im Display erlischt.

- Bei der Zufalls wiedergabe kann ☐ selbstverständlich nicht gewählt werden.
- Der Repeat-Modus bleibt gewählt, auch wenn Sie den Wiedergabemodus ändern.

Benutzung des MD-Spielers (Wiedergabe einer MD)

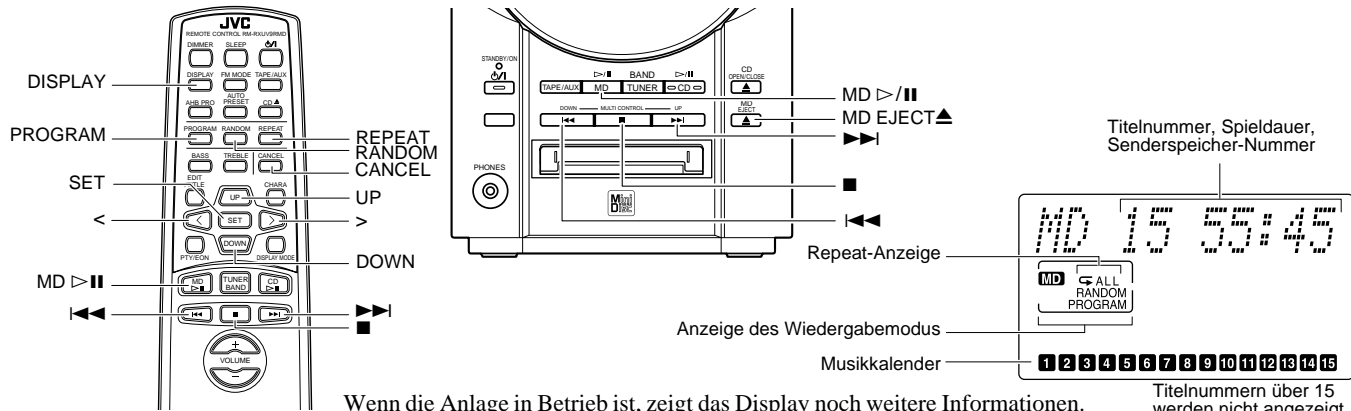

Wenn die Anlage in Betrieb ist, zeigt das Display noch weitere Informationen. Der Einfachheit halber sind hier nur die Elemente abgebildet, die in diesem Abschnitt beschrieben werden.

Sie können die Wiedergabefunktionen Normal, Random, Program oder Repeat auf die gleiche Weise wie beim CD-Spieler benutzen. Mit der Wiedergabefunktion Repeat können Sie entweder alle oder nur einen der Titel auf der MD wiederholen.

Die folgenden grundlegenden Dinge müssen Sie wissen, um eine MD ganz abzuspielen und/oder einzelne Titel anzuwählen.

Die schnellste Art, eine MD zu starten, ist die Wiedergabe per Ein-Tasten-Bedienung

- Drücken Sie die MD-Taste \triangleright/\parallel .
- Die Stromversorgung schaltet sich automatisch ein. Falls bereits eine MD eingelegt ist, wird sie vom ersten Titel an abgespielt.
- Falls keine MD eingelegt ist, erscheint im Display "MD NO DISC" und der MD-Spieler bleibt gestoppt.

Einlegen einer MD

- Legen Sie eine MD in das MD-Fach ein. Legen Sie die MD mit der Beschriftung nach oben ein und so, daß die Markierung \triangleright oder \Rightarrow auf der MD in die aus der Abbildung ersichtlichen Richtung weist.

Die MD wird automatisch in den MD-Recorder gezogen.

Hinweis: Versuchen Sie nicht mit Gewalt, eine andere MD einzulegen, wenn sich bereits eine MD im Gerät befindet.

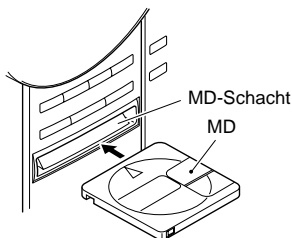

- Sie können eine MD einlegen, während Sie eine andere Signalquelle hören.

Grundlagen der Verwendung des MD-Spielers - Normale Wiedergabe

Wiedergabe einer MD

1. Legen Sie eine MD ein.

2. Drücken Sie die Taste MD \triangleright/\parallel .

Der erste Titel der MD wird abgespielt. (Die MD-Anzeige leuchtet weiter.)

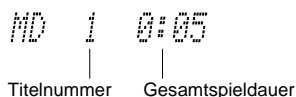

- Die Titel der MD erscheinen im Musikkalender.
 - Die Nummern der gespielten Titel erlöschen im Musikkalender.
 - Der MD-Spieler stoppt automatisch, sobald der letzte Titel der MD zuende gespielt ist.
 - Wenn die MD einen Namen hat, wird dieser vor Wiedergabe des ersten Titels angezeigt.
 - Wenn ein Titel einen Namen hat, wird dieser vor der Wiedergabe dieses Titels angezeigt.
- Sie können die MD und die Titel beliebig benennen. (Siehe Seite 21.)

Um die Wiedergabe der MD zu stoppen, drücken Sie die Taste ■. Es werden die folgenden Informationen über die MD angezeigt.

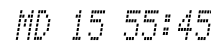

Um die Wiedergabe zu stoppen und die MD herauszunehmen, drücken Sie die Taste \blacktriangle , um das MD-Fach zu öffnen.

Zum Anhalten der Wiedergabe (Pause) drücken Sie die Taste MD \triangleright/\parallel . Die Wiedergabezeit blinkt im Display.

Zur Fortsetzung der Wiedergabe drücken Sie die gleiche Taste erneut. Die Wiedergabe wird ab der Pausenstelle fortgesetzt.

Anzeige der Minidisc-Informationen

Sie können die Informationen der Minidisc im Stop oder während der Wiedergabe anzeigen lassen.

Drücken Sie die Taste DISPLAY auf der Fernbedienung.

Bei jedem Druck auf die Taste ändert sich die Anzeige wie folgt.

Im Stop:

Normale Anzeige → Name der Minidisc (NO TITLE wenn nicht vorhanden) → Restaufnahmzeit der MD (z. B. REM. 18:00)* → Uhr → (zurück zum Anfang)

Bei der Wiedergabe (MD ist gewählt):

Normale Anzeige → Name des Titels (NO TITLE wenn nicht vorhanden) → Restaufnahmzeit der MD (z. B. REM. 18:00)* → Uhr → (zurück zum Anfang)

Bei der Wiedergabe (ein anderer Signalträger als MD ist gewählt):

Normale Anzeige → Restaufnahmzeit der MD (z. B. REM. 18:00)* → Uhr → (zurück zum Anfang)

*: Bei Nur-Wiedergabe-MDs erscheint "0:00".

Einen Titel oder eine Passage innerhalb eines Titels wählen

Drücken Sie während der Wiedergabe die Taste **◀◀** oder **▶▶** (< oder >), um den gewünschten Titel zu wählen. Der gewählte Titel beginnt zu spielen.

- Drücken Sie die Taste **▶▶** einmal, um zum Anfang des nächsten Titels zu gelangen.
- Drücken Sie die Taste **◀◀**, um zurück zum Anfang des gerade spielenden Titels zu gelangen. Drücken Sie die Taste zweimal schnell nacheinander, um zum Anfang des vorhergehenden Titels zu springen.
- Wenn eine der Tasten > oder < auf der Fernbedienung gedrückt gehalten werden, werden die Titel fortlaufend übersprungen.

Suchlauf

Wenn Sie während der Wiedergabe die Taste **◀◀** oder **▶▶** gedrückt halten, wird die MD schnell vor- bzw. zurückgespult, so daß Sie schnell eine bestimmte Passage in dem gerade gehörten Titel finden.

Programmierung einer Abspielreihenfolge der Titel

Sie können die Abspielreihenfolge der Titel mit der Fernbedienung programmieren.

- Sie können die Reihenfolge von bis zu 32 Titeln (auch mehrfach gleiche Titel) beliebig programmieren.
- Die Programmierung ist nur möglich, während der MD-Spieler gestoppt ist.

- 1. Legen Sie eine MD ein.**
- 2. Drücken Sie die Taste MD ▷II.**
- 3. Drücken Sie die Taste ■, um die MD zu stoppen.**
- 4. Die Taste PROGRAM drücken.**

Das Gerät schaltet in den Programmier-Modus und die Anzeige "MD PROGRAM" leuchtet auf.

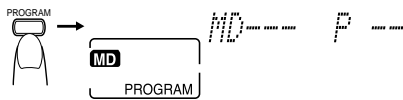

- 5. Drücken Sie die Tasten UP, DOWN, >, oder <, um den zu programmierenden Titel zu wählen.**

- Taste UP: Erhöht die Titelnummer um 1.
Taste DOWN: Verringert die Titelnummer um 1.
- Wenn eine der Tasten > oder < auf der Fernbedienung gedrückt gehalten werden, werden die Titel fortlaufend übersprungen.

- 6. Drücken Sie die Taste SET.**

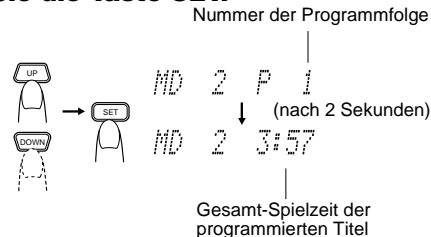

- 7. Wiederholen Sie Schritte 5 und 6 für alle anderen Titel des Programms.**

Im Display wird jetzt die Gesamtspieldauer der programmierten Titel angezeigt. Zusätzlich sehen Sie die programmierten Titel im Musikkalender.

- 8. Drücken Sie die Taste MD ▷II.**

Das Gerät spielt die Titel in der von Ihnen programmierten Reihenfolge ab.

- Sie können zu einem bestimmten Titel des Programms springen, indem Sie während der Programmwiedergabe die Tasten **◀◀** oder **▶▶** drücken.
- Zum Stoppen der Wiedergabe drücken Sie die Taste **■**.

Wenn Sie die Programmfolge der Titel bei gestopptem MD-Spieler überprüfen möchten, drücken Sie die Tasten **◀◀** oder **▶▶**; die Nummern der Titel des Programms werden in der programmierten Reihenfolge angezeigt.

Zum Löschen aller Titel im Programm im Stoppbetrieb drücken Sie die Taste **■**. Durch Drücken der Taste MD **▲** zum Ausgeben der MD werden die programmierten Titel ebenfalls gelöscht.

Um den Programm-Modus vorübergehend zu verlassen, während der CD-Spieler gestoppt ist, drücken Sie die Taste PROGRAM, so daß die Anzeige "MD PROGRAM" erlischt.

- Auch in ausgeschaltetem Zustand bleiben die Programminhalte gültig, auch wenn der Programmbetrieb aufgehoben wird.

Hinweise:

- Sie können nicht eine Titelnummer programmieren, die nicht auf der MD vorhanden ist.
- Falls die Gesamtspieldauer der programmierten Titel 150 Minuten überschreitet, erlischt die Anzeige der Gesamtspieldauer im Display.
- Wenn Sie versuchen, den 33. Titel zu programmieren, erscheint der Hinweis "MEMORY FULL" für etwa 2 Sekunden auf dem Display.

Programm ändern

Programminhalt ändern, während der MD-Spieler gestoppt ist.

Mit jedem Druck auf die Taste CANCEL wird der jeweils letzte Titel des Programms gelöscht. Um am Ende des Programms Titel hinzuzufügen, wiederholen Sie die obigen Schritte 5 bis 7.

Zufallsauswahl

In diesem Modus werden die Titel in keiner speziellen Reihenfolge abgespielt.

- 1. Die Taste RANDOM auf der Fernbedienung drücken.**

Auf dem Display erscheint die Anzeige "MD RANDOM".

- 2. Drücken Sie die Taste MD ▷II.**

Die Titel werden in zufälliger Reihenfolge abgespielt.

Um einen Titel während der Wiedergabe zu überspringen, drücken Sie die Taste **▶▶**. Sie gelangen zum nächsten Titel der Zufallsauswahl. Drücken Sie die Taste **◀◀**, um zurück zum Anfang des gerade spielenden Titels zu gelangen.

Zum Verlassen des Zufallswiedergabebetriebs während der MD-Spieler gestoppt ist, drücken Sie die Taste RANDOM, so daß die Anzeige "MD RANDOM" erlischt und führen dann Normalwiedergabe aus, oder drücken Sie die Taste MD **▲** zum Ausgeben der MD.

Sie können auch die Zufallswiedergabe beenden, indem Sie das Gerät ausschalten.

Wiederholung von Titeln

Sie können eine programmierte Reihenfolge oder einzelne Titel beliebig oft wiederholen lassen.

Drücken Sie die Taste REPEAT auf der Fernbedienung.

Die Repeat-Anzeige im Display ändert sich mit jedem Druck auf die Taste, wie unten gezeigt.

◀ → ◀ **ALL** → Leeres Display → (Zurück zum Anfang)

◀ : Ein Titel wird wiederholt.

◀ **ALL** : Bei normalem Wiedergabemodus werden alle Titel wiederholt.

Bei programmiertem Wiedergabemodus werden alle Titel des Programms wiederholt.

Bei der Zufallswiedergabe werden alle Titel in zufälliger Reihenfolge wiederholt.

Um die Wiederholungsfunktion zu verlassen, drücken Sie die Taste REPEAT, bis die Anzeige "REPEAT" im Display ausgeht.

- Bei der Zufallswiedergabe kann **◀** selbstverständlich nicht gewählt werden.
- Der Repeat-Modus bleibt gewählt, auch wenn Sie den Wiedergabemodus ändern.

Aufnahme auf einer MD

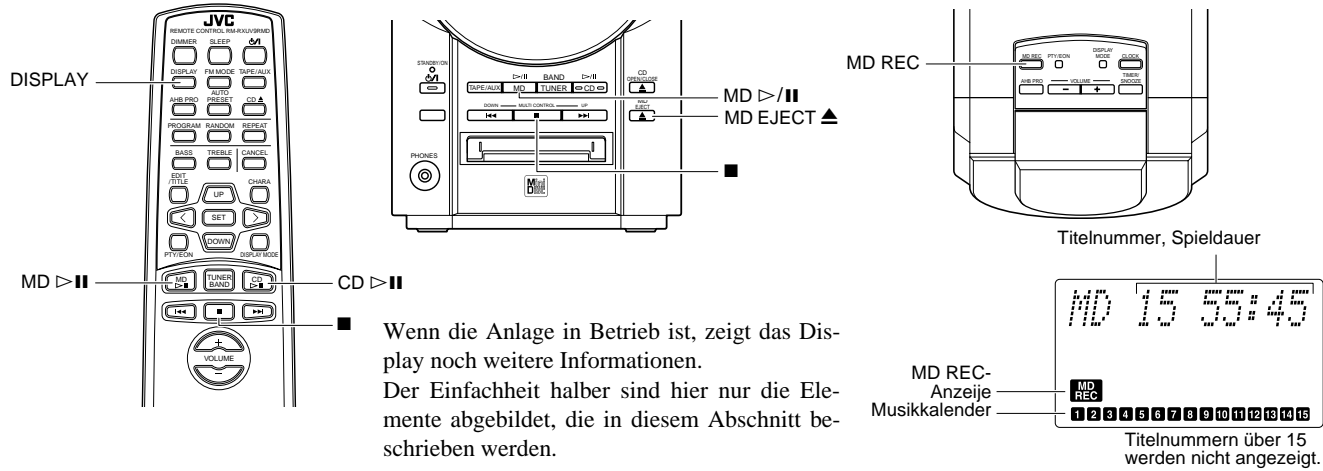

Wenn die Anlage in Betrieb ist, zeigt das Display noch weitere Informationen. Der Einfachheit halber sind hier nur die Elemente abgebildet, die in diesem Abschnitt beschrieben werden.

MiniDisc-Aufnahmen von beliebigen Tonquellen sind ganz einfach. Legen Sie eine MD in das Gerät, schalten Sie die Tonquelle ein, machen eine oder zwei Einstellungen, und schon sind Sie aufnahmebereit. Für jede Tonquelle ist das Verfahren ein wenig anders, deshalb beschreiben wir jedes Verfahren für sich. Zunächst jedoch einige Hinweise, damit Ihre Aufnahmen besser werden.

Was Sie vor Beginn wissen sollten

Aufnahme

- Lesen Sie genau die "Regeln für die Digitalüberspielung" auf Seite 28.
- Der MD-Recorder unterstützt die folgenden Sampling-Frequenzen für digitale Signalquellen.
Eingang OPTICAL DIGITAL IN (AUX 2): 32 kHz, 44,1 kHz und 48 kHz.
Interne Verbindung vom CD-Spieler: 44,1 kHz.
- Der Aufnahmepegel, d.h. die Lautstärke, mit der die neue MD aufgenommen wird, wird automatisch gesteuert und nicht durch die VOLUME-Einstellung an der Anlage beeinflusst. Auch die Einstellung der Klangeffekte beeinflusst die automatische Aussteuerung nicht. Sie können also Lautstärke und Klang des gerade gehörten Stückes nach Belieben einstellen, ohne dadurch die Aussteuerung zu beeinflussen.
- Beachten Sie, daß es 10 Sekunden dauert, bevor die Taste MD REC wirksam wird, nachdem die MD eingesetzt ist.
- An der Hinterseite der MD befindet sich der Löschschieber zur Vermeidung versehentlichen Löschsens. Stellen Sie ihn in die geschlossene Position.

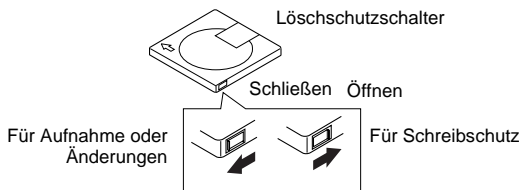

- Wenn Sie die MD mit Aufklebern versehen, bringen Sie sie sicher an. Wenn diese sich ablösen sollten, kann es zu Schwierigkeiten beim Auswerfen u.ä. kommen.
- Nach dem Einlegen einer MD dauert es einige Sekunden, bevor Sie aufnehmen können.
- Nur Stereo-Aufnahme ist möglich. (Mono-Aufnahme, die Langzeitaufnahme erlaubt, ist nicht möglich.)

Vorbereitung vor der Aufnahme

- Achten Sie darauf, daß die MD für Aufnahme geeignet ist.
- Der Löschschieber der MD steht in die geschlossene Position. Im anderen Fall erscheint "DISC PROTECTED", sobald Sie versuchen, ein Signal auf der MD aufzunehmen.

- Achten Sie darauf, daß auf der MD genügend Speicherplatz für die Aufnahme vorhanden ist. Wenn nicht, führen Sie die Funktion ALL ERASE (alles löschen) oder ERASE (löschen) aus, um alle oder einige Titel der MD zu löschen. (Siehe Seite 21.) Mit der Taste DISPLAY können Sie die verbleibende Aufnahmezeit der MD während der Aufnahme oder im gestoppten Zustand prüfen. (Siehe "Prüfen der Restaufnahmezeit einer MD" auf Seite 17.)

Normale Aufnahme

Sie können jede Signalquelle auf MD aufzeichnen.

- 1. Legen Sie eine MD mit dem Etikett nach oben ein.**
- 2. Bereiten Sie eine Signalquelle zur Wiedergabe vor.**
CD: Benutzen Sie die "CD Synchronaufnahme"; beschrieben auf Seite 17.
Tuner: Stellen Sie einen Sender ein.
AUX1 (LINE IN (AUX1)): Drücken Sie die Taste TAPE/AUX am Gerät oder die Taste TAPE/AUX auf der Fernbedienung, so daß "AUX 1 ANALOG IN" im Display erscheint.
AUX2 (OPTICAL DIGITAL IN (AUX2)): Drücken Sie die Taste TAPE/AUX am Gerät oder der Fernbedienung, so daß "AUX 2 DIGITAL IN" im Display erscheint.
- 3. Starten Sie die Wiedergabe der Signalquelle (siehe Schritt 2).**
- 4. Drücken Sie die Taste MD REC am Gerät.**
Die Anzeige MD REC leuchtet auf, und die gewählte Signalquelle wird auf der MD aufgezeichnet.
 - Die Titelnummer wird um 1 erhöht und blinkt auf dem Musikkalender.

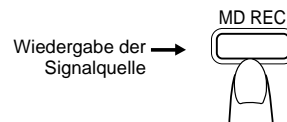

- Wenn AUX1 oder AUX2 als Tonquelle gewählt ist, findet **Sound-Synchron-Aufnahme** statt. Der MD-Recorder beginnt automatisch mit der Aufnahme, wenn ein Signal anliegt, und stoppt, wenn länger als 30 Sekunden kein Signal anliegt.
 - Die Sound-Synchron-Aufnahme arbeitet möglicherweise nicht richtig, wenn starkes Eingangsrauschen vorhanden ist, das die Aufnahme nach Erkennung des Vorhandenseins eines Signals beginnt.
 - Sie können die Aufnahme auch starten, indem sie die Taste MD REC und anschließend die Taste MD >|| drücken.

- Wenn Sie ein Signal von einem DAT-Gerät über den Eingang AUX2 aufnehmen, werden zwei Spurnummern (Spurmarkierungen) für eine Spur hinzugefügt. Dies ist keine Betriebsstörung. Verbinden Sie beide Spuren mit der Verbindungsfunktion. (Siehe Seite 20.)

5. Drücken Sie die Taste ■, um die Aufnahme zu stoppen.

Im Display erscheint "UTOCwriting", woran Sie erkennen können, daß die Aufnahme erfolgreich abgeschlossen wurde. Daraufhin stoppt die MD.

- Wenn die MD vor Abbruch der Aufnahme ganz bespielt ist, ■ button, wird die Aufnahme nach der Anzeige "UTOCwriting" beendet.

Prüfen der Restaufnahmezeit einer MD

Sie können die verbleibende Aufnahmezeit der MD während der Aufnahme oder im gestoppten Zustand ablesen.

Drücken Sie mehrmals die Taste DISPLAY auf der Fernbedienung.

Die Restaufnahmezeit erscheint wie folgt im Display.

Bei der Aufnahme:

Normale Anzeige → Restaufnahmezeit der MD (z. B. FM (aktuelle Signalquelle) > 72:00) → Uhr → (zurück zum Anfang)

Im Stop:

Normale Anzeige → Restaufnahmezeit der MD (z. B. REM. 72:00) → Uhr → (zurück zum Anfang)

Titelmarkierung

- Immer dann, wenn bei der digitalen Überspielung ein neuer Titel beginnt, zählt die Titelnummer bei der MD automatisch um 1 weiter.
- Immer dann, wenn bei der analogen Überspielung eine Pause von mehr als 3 Sekunden auftritt, zählt die Titelnummer bei der MD automatisch um 1 weiter.
- Bei der analogen Aufnahme (Tuner oder andere Geräte, die an der Buchse AUX-1 angeschlossen sind) wird die Titelnummer auf der MD automatisch um 1 erhöht, wenn Sie an der gewünschten Stelle die Taste SET drücken.

CD Synchronaufnahme

Der Inhalt der CD wird vollständig auf MD überspielt, und zwar in der gleichen Reihenfolge wie auf der CD, oder in der von Ihnen programmierten Reihenfolge. (Lesen Sie auf Seite 13 über die Titelprogrammierung bei der CD.)

1. Legen Sie eine MD mit dem Etikett nach oben ein.

2. Legen Sie eine CD ein. (Siehe Seite 12.)

3. Drücken Sie die Taste CD ▷/|| und dann die Taste ■, um die CD zu stoppen.

4. Drücken Sie die Taste MD REC am Gerät.

Die digitale Überspielung von der CD auf die MD beginnt.

Dann wechseln die Regale im Musikkalender von denen der CD auf die der MD um.

- Die Titelnummer wird um 1 erhöht und blinkt auf dem Musikkalender.



- Die Titelnummer der MD erhöht sich synchron mit den Titeln auf der CD.
- Nachdem der CD-Spieler die ganze CD oder alle vorprogrammierten Titel abgespielt hat, erscheint "UTOCwriting" im Display, um anzuzeigen, daß die Aufnahme erfolgreich beendet wurde. Daraufhin stoppen MD und CD-Spieler.
- Wenn die MD ganz bespielt ist, bevor der CD-Spieler die Wiedergabe beendet hat, stoppt die MD, nachdem "UTOCwriting" angezeigt wurde.

Hinweis: Während "UTOCwriting" angezeigt wird, schalten Sie das Gerät nicht aus und setzen Sie es keinen Vibrationen aus, die eine fehlerhafte Aufzeichnung zur Folge haben könnten.

Einzeltitel-Aufnahme

1. Legen Sie eine MD mit dem Etikett nach oben ein.

2. Spielen Sie den Titel auf der CD, den Sie aufnehmen möchten.

3. Drücken Sie die Taste MD REC am Gerät.

Der CD-Spieler geht zum Anfang dieses Titels zurück, und der Titel wird auf MD aufgenommen. Nach der Aufnahme stoppen der CD-Spieler und der MD-Recorder automatisch.

Anzeige der Information

Während der CD-Synchronaufnahme können sie verschiedene Informationen durch Betätigung der Taste DISPLAY auf der Fernbedienung sehen.

Drücken Sie die Taste DISPLAY an der Fernbedienung wiederholt.

Das Display wechselt wie folgt um.

Restliche Spielzeit des Titels und restliche Zeit (Aufnahmekapazität) der MD → Titelnummern auf CD und MD → Titelnummer auf CD und Spielzeit → Uhrzeit → (zurück zum Anfang)

Deutsch

Benutzung des MD-Spielers (Editieren)

Zusätzlich zu den Aufnahme- und Wiedergabefunktionen besitzt der MD-Spieler einige hilfreiche Bearbeitungsfunktionen. Sie können die auf der MD aufgenommenen Titel beliebig teilen, verbinden, verschieben oder löschen. Außerdem können Sie die MD sowie einzelne Titel der MD benennen.

Titel teilen (DIVIDE-Funktion)

Hierbei wird eine Titelmarkierung (siehe Hinweis) an einer beliebigen Stelle des Titels erzeugt. Die Markierung ist ein neuer Titelanfang, so daß aus ursprünglich einem Titel zwei entstanden sind.

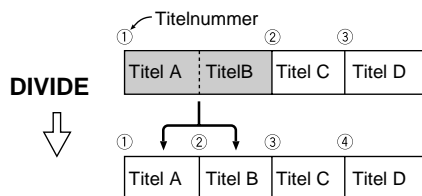

Titel löschen (ERASE-Funktion)

Mit dieser Funktion werden unerwünschte Titel gelöscht. So können Ansagen etc. schnell beseitigt werden. Gelöschte Stellen werden nicht zu Pausen, sondern die nachfolgenden Titel schließen direkt an.

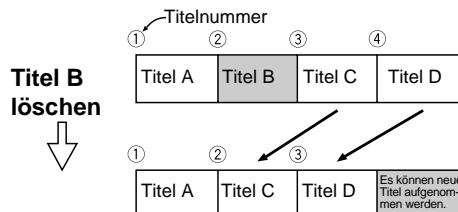

Titel verbinden (JOIN-Funktion)

Hierbei wird eine Titelmarkierung gelöscht und die Titel vor und nach der Markierung werden zu einem Titel verbunden.

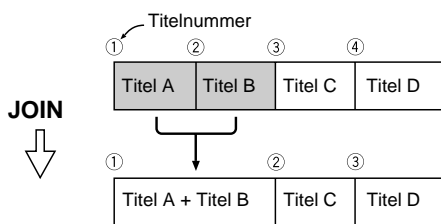

Alle Titel löschen (ALL ERASE-Funktion)

Alle Titel einer MD können auf einmal gelöscht werden, ohne neues Material aufzunehmen.

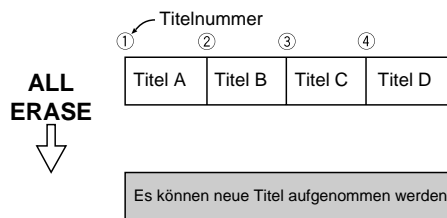

Titel verschieben (MOVE-Funktion)

Die Titel können beliebig nach vorne oder nach hinten verschoben werden, um die gewünschte Reihenfolge zu erzeugen.

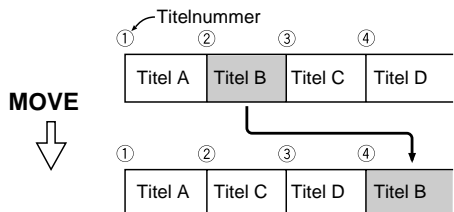

Ganze MD oder einzelne Titel benennen (TITLE-Funktion)

Eine ganze MD oder ein Titel einer MD kann einen Namen aus bis zu 64 Zeichen erhalten. Der vergebene Name erscheint im Display.

Deutsch

Hinweis: Titelmarkierungen

Diese Markierungen markieren den Startpunkt jedes Titels. Alles, was zwischen zwei Titelmarkierungen liegt, wird als ein Titel betrachtet. Die Nummern der Titel (die "Titelnummern") werden in der Reihenfolge angezeigt, in der die Titel gespielt werden sollen.

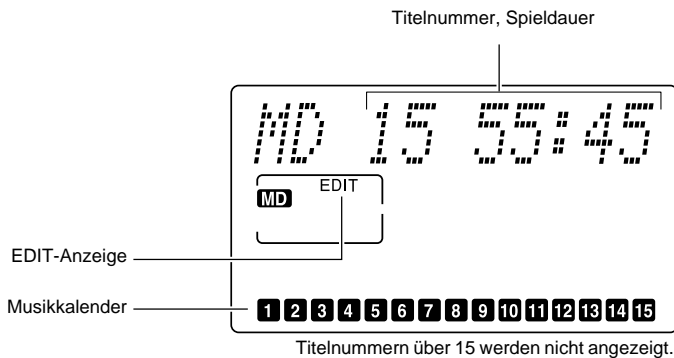
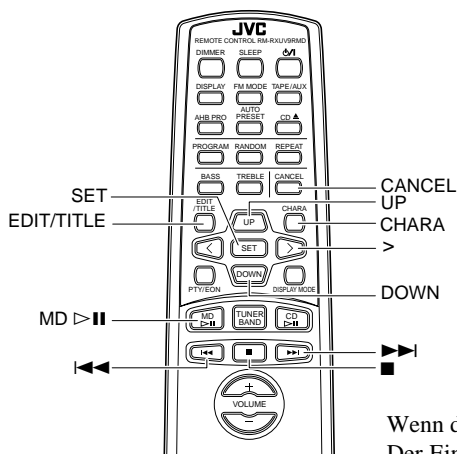

Wenn die Anlage in Betrieb ist, zeigt das Display noch weitere Informationen. Der Einfachheit halber sind hier nur die Elemente abgebildet, die in diesem Abschnitt beschrieben werden.

Titel trennen (DIVIDE-Funktion)

■ Benutzen Sie zum Ausführen dieser Funktion die Fernbedienung.

- 1. Legen Sie eine zu editierende MD mit dem Etikett nach oben ein.**
- 2. Drücken Sie die Taste MD \triangleright II und dann die Taste \blacksquare , um die Funktion auf MD umzuschalten.**
Die Titelnummern und die Gesamtspieldauer werden angezeigt.
- 3. Drücken Sie die Taste EDIT/TITLE, bis "DIVIDE ?" angezeigt wird.**
Die "EDIT"-Anzeige erscheint im Display.



DIVIDE \rightarrow JOIN \rightarrow MOVE \rightarrow ERASE \rightarrow ALL ERASE
 \rightarrow DISC TITLE \rightarrow TITLE \rightarrow (Zurück zum Anfang)

4. Drücken Sie die Taste SET.



- Der erste Titel wird wiederholt abgespielt.

5. Wählen Sie die Nummer des zu teilenden Titels.

Der gewählte Titel wird automatisch abgespielt.
 Wenn Sie eine andere Titelnummer wählen möchten, drücken Sie eine der Tasten UP, DOWN, >, oder <.

- Taste UP: Erhöht die Titelnummer um 1.
- Taste DOWN: Verringert die Titelnummer um 1.
- Taste > : Erhöht die Titelnummer schnell.
- Taste < : Verringert die Titelnummer schnell.

Beispiel: Für Titel Nr. 3 drücken Sie die Taste UP dreimal. Für Titel Nr. 12 halten Sie die Taste > gedrückt (oder drücken Sie die Taste UP zwölfmal).

6. Drücken Sie die Taste SET an der Stelle, an der der Titel geteilt werden soll.



- Der gewählte Titel wird in zwei Titel geteilt, und die Titelnummer im Musikkalender erhöht sich um 1.
- Die Aufnahme wird ab der Trennungsstelle wiederholt 4 Sekunden lang wiedergegeben, so daß Sie das Ergebnis hören können.
- Die Verschiebung ist möglich im Bereich von POSITION -128 bis 128 (etwa 8 Sekunden vor bzw. nach der aktuellen Position). Um den Punkt zu verschieben, drücken Sie die Tasten UP, DOWN, > oder <. Der aufgenommene Bereich von 4 Sekunden ab der eingestellten Position wird wiederholt abgespielt.

7. Drücken Sie die Taste SET.

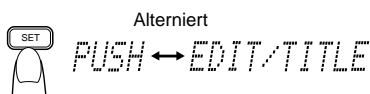

8. Drücken Sie die Taste EDIT/TITLE.

Die "EDIT"-Anzeige im Display verschwindet.

9. Drücken Sie die Taste MD \triangle , um die Bearbeitung abzuschließen.

Die MD wird ausgeworfen, nachdem drei Sekunden lang "UTOC writing" angezeigt wurde.

- Sie können den Edit-Vorgang auch abbrechen, indem Sie die Taste power/I drücken, um das Gerät auszuschalten.

Für Abbruch der Operation drücken Sie die Taste CANCEL in Schritt 4 bis 7, bis das Display zu der Anzeige zurückkehrt, die vor der Edit-Operation gewählt war.

Hinweis: Während "UTOCwriting" angezeigt wird, schalten Sie das Gerät nicht aus und setzen Sie es keinen Vibrationen aus, die eine fehlerhafte Aufzeichnung zur Folge haben könnten.

Titel verbinden (JOIN-Funktion)

Benutzen Sie zum Ausführen dieser Funktion die Fernbedienung.

1. Legen Sie eine zu editierende MD mit dem Etikett nach oben ein.

2. Drücken Sie die Taste MD ▷II.

- Diese Funktion können Sie auch im Stop ausführen.

3. Drücken Sie die Taste EDIT/TITLE, bis "JOIN ?" angezeigt wird.

Die "EDIT"-Anzeige erscheint im Display.

 DIVIDE → JOIN → MOVE → ERASE → ALL ERASE
→ DISC TITLE* → TITLE → (Zurück zum Anfang)
*: Nur im Stoppbetrieb angezeigt.

4. Drücken Sie die Taste SET.



5. Wählen Sie die Nummer des zusammenzufügenden Titels.

Wenn Sie eine andere Titelnummer wählen möchten, drücken Sie eine der Tasten UP, DOWN, >, oder <. (Genaueres in Schritt 5 bei "Titel teilen (DIVIDE-Funktion)".)

Beispiel: Titel Nr. 4

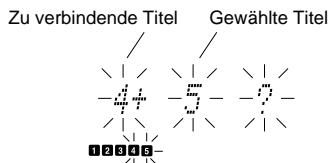

- Der gewählte Titel wird wiederholt abgespielt.

6. Drücken Sie die Taste SET.

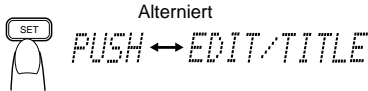

7. Drücken Sie die Taste EDIT/TITLE.

Der gewählte und der vorhergehende Titel werden miteinander verbunden, und die Anzahl der Titelnummern im Musikkalender verringert sich um 1.

- Die "EDIT"-Anzeige im Display verschwindet.

8. Drücken Sie die Taste MD ▲, um die Bearbeitung abzuschließen.

Die MD wird ausgeworfen, nachdem "UTOCwriting" angezeigt wurde.

- Sie können den Edit-Vorgang auch abbrechen, indem Sie die Taste drücken, um das Gerät auszuschalten.

Für den Abbruch der Operation drücken Sie die Taste CANCEL in Schritt 4, 5, oder 6, bis das Display zu der Anzeige zurückkehrt, die vor der Edit-Operation gewählt war.

Hinweis: Während "UTOCwriting" angezeigt wird, schalten Sie das Gerät nicht aus und setzen Sie es keinen Vibrationen aus, die eine fehlerhafte Aufzeichnung zur Folge haben könnten.

Titel verschieben (MOVE-Funktion)

Benutzen Sie zum Ausführen dieser Funktion die Fernbedienung.

1. Legen Sie eine zu editierende MD mit dem Etikett nach oben ein.

2. Drücken Sie die Taste MD ▷II.

- Diese Funktion können Sie auch im Stop ausführen.

3. Drücken Sie die Taste EDIT/TITLE, bis "MOVE ?" angezeigt wird.

Die "EDIT"-Anzeige erscheint im Display.

 DIVIDE → JOIN → MOVE → ERASE → ALL ERASE
→ DISC TITLE* → TITLE → (Zurück zum Anfang)
*: Nur im Stoppbetrieb angezeigt.

4. Drücken Sie die Taste SET.

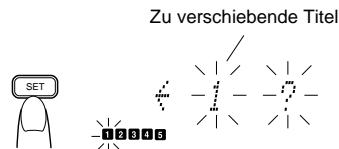

5. Wählen Sie die Nummer des zu verschiebenden Titels.

Wenn Sie eine andere Titelnummer wählen möchten, drücken Sie eine der Tasten UP, DOWN, >, oder <. (Genaueres in Schritt 5 bei "Titel teilen (DIVIDE-Funktion)".)

Beispiel: Titel Nr. 3

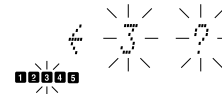

- Der gewählte Titel wird wiederholt abgespielt.

6. Drücken Sie die Taste SET.

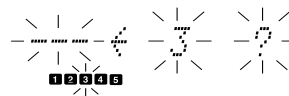

7. Wählen Sie die Zielposition, auf die der Titel verschoben werden soll.

Wenn Sie eine andere Titelnummer wählen möchten, drücken Sie eine der Tasten UP, DOWN, >, oder <.

In diesem Beispiel wird Titel Nr. 3 auf die Position 5 verschoben. (Da der Titel Nr. 3 in diesem Fall nicht mehr vorhanden ist, werden Titel höherer Nummern als 3 in Richtung Anfang verschoben.)



- Der gewählte Titel wird wiederholt abgespielt.

8. Drücken Sie die Taste SET.

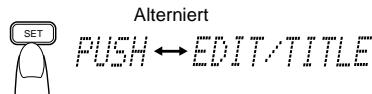

9. Drücken Sie die Taste EDIT/TITLE.

Die "EDIT"-Anzeige im Display verschwindet.

10. Drücken Sie die Taste MD ▲, um die Bearbeitung abzuschließen.

Die MD wird ausgeworfen, nachdem "UTOCwriting" angezeigt wurde.

- Sie können den Edit-Vorgang auch abbrechen, indem Sie die Taste drücken, um das Gerät auszuschalten.

Für Abbruch der Operation drücken Sie die Taste CANCEL in Schritt 4 bis 8, bis das Display zu der Anzeige zurückkehrt, die vor der Edit-Operation gewählt war.

Hinweis: Während "UTOCwriting" angezeigt wird, schalten Sie das Gerät nicht aus und setzen Sie es keinen Vibrationen aus, die eine fehlerhafte Aufzeichnung zur Folge haben könnten.

Titel löschen (ERASE-Funktion)

Benutzen Sie zum Ausführen dieser Funktion die Fernbedienung.

1. Legen Sie eine zu editierende MD mit dem Etikett nach oben ein.

2. Drücken Sie die Taste MD ▷II.

Diese Funktion können Sie auch im Stop ausführen.

3. Drücken Sie die Taste EDIT/TITLE, bis "ERASE ?" angezeigt wird.

Die "EDIT"-Anzeige erscheint im Display.

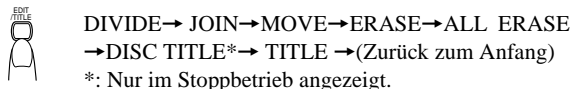

4. Drücken Sie die Taste SET.

Zu löschender Titel

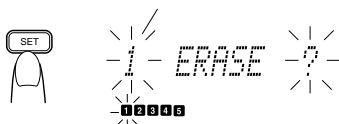

5. Wählen Sie die Nummer des zu löschenden Titels.

Wenn Sie eine andere Titelnummer wählen möchten, drücken Sie eine der Tasten UP, DOWN, >, oder <. (Genaueres in Schritt 5 bei "Titel teilen (DIVIDE-Funktion)".)

- Der gewählte Titel wird wiederholt abgespielt.

6. Drücken Sie die Taste SET.

Alterniert

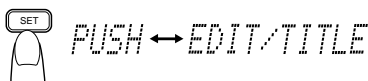

7. Drücken Sie die Taste EDIT/TITLE.

Der gewählte Titel wird gelöscht, und die Anzahl der Titelnummern im Musikkalender verringert sich um 1. Die "EDIT"-Anzeige im Display verschwindet.

8. Drücken Sie die Taste MD ▲, um die Bearbeitung abzuschließen.

Die MD wird ausgeworfen, nachdem "UTOCwriting" angezeigt wurde.

- Sie können den Edit-Vorgang auch abbrechen, indem Sie die Taste drücken, um das Gerät auszuschalten.

Für Abbruch der Operation drücken Sie die Taste CANCEL in Schritt 4, 5, oder 6, bis das Display zu der Anzeige zurückkehrt, die vor der Edit-Operation gewählt war.

Hinweis: Während "UTOCwriting" angezeigt wird, schalten Sie das Gerät nicht aus und setzen Sie es keinen Vibrationen aus, die eine fehlerhafte Aufzeichnung zur Folge haben könnten.

Alle Titel löschen (ALL ERASE-Funktion)

Benutzen Sie zum Ausführen dieser Funktion die Fernbedienung.

1. Legen Sie eine zu editierende MD mit dem Etikett nach oben ein.

2. Drücken Sie die Taste MD ▷II und dann die Taste ■, um die Funktion auf MD umzuschalten.

Die Titelnummern und die Gesamtspieldauer werden angezeigt.

3. Drücken Sie die Taste EDIT/TITLE, bis "ALL ERASE ?" angezeigt wird.

Die "EDIT"-Anzeige erscheint im Display.

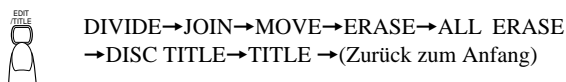

4. Drücken Sie die Taste SET.

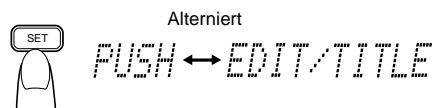

5. Drücken Sie die Taste EDIT/TITLE.

Alle Titel der MD werden gelöscht, und "BLANK DISC" (Leere MD) wird angezeigt.

Die "EDIT"-Anzeige im Display verschwindet.

Zum Abbrechen der Löschfunktion drücken Sie die Taste CANCEL in Schritt 4.

Um die MD herauszunehmen, drücken Sie die Taste MD ▲.

Hinweis: Während "UTOCwriting" angezeigt wird, schalten Sie das Gerät nicht aus und setzen Sie es keinen Vibrationen aus, die eine fehlerhafte Aufzeichnung zur Folge haben könnten.

MD benennen (DISC TITLE/TITLE-Funktion)

Sie können die MD oder einzelne Titel der MD benennen. Jeder Name kann bis zu 64 Zeichen des integrierten Zeichensatzes enthalten.

Der Name der MD wird unter folgenden Bedingungen angezeigt.

- Wenn Sie die MD einlegen, während bereits der MD-Modus gewählt ist.
- Wenn Sie die Taste MD ▷II und dann die Taste ■ drücken, um die Funktion auf MD umzuschalten.

Wenn ein Titel einen Namen hat, wird dieser vor der Wiedergabe dieses Titels angezeigt.

Da der Vorgang der Namensgebung für die MD und einen Titel der MD mit Ausnahme von Schritt 4 identisch ist, werden hier beide Funktionen gemeinsam beschrieben.

Benutzen Sie zum Ausführen dieser Funktion die Fernbedienung.

1. Legen Sie eine zu editierende MD mit dem Etikett nach oben ein.

2. Drücken Sie die Taste MD ▷II und dann die Taste ■, um die Funktion auf MD umzuschalten.

Die Titelnummern und die Gesamtspieldauer werden angezeigt.

3. Drücken Sie die Taste EDIT/TITLE, bis "DISC TITLE ?/TITLE ? (for track title)" angezeigt wird.

Die "EDIT"-Anzeige erscheint im Display.

DIVIDE→JOIN→MOVE→ERASE→ALL ERASE
→DISC TITLE→TITLE →(Zurück zum Anfang)

4. Drücken Sie die Taste SET.

- Für den DISC TITLE:

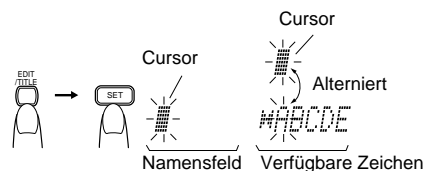

- Für den TITLE (Titelnamen):

Zu benennender Titel



- Wählen Sie mit den Tasten UP, DOWN, >, oder < die Titelnummer, die einen Namen erhalten soll. (Genaueres in Schritt 5 bei "Titel teilen (DIVIDE-Funktion)".)

- Drücken Sie die Taste SET.

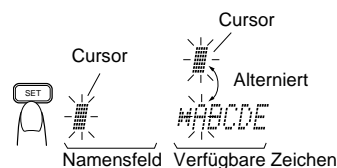

5. Geben Sie einen beliebigen Namen ein (bis zu 64 Zeichen).

Benutzen Sie für die Eingabe folgende Tasten.

[Tasten für die Namenseingabe und deren Funktionen] (siehe unten)

Taste	Funktion
CHARA	Ändert die Art der einzugebenden Zeichen wie folgt: Großbuchstaben und Symbole ← ↓ Kleinbuchstaben und Symbole ↓ Ziffern
>	Bewegt den Cursor zur Eingabe des Zeichens nach rechts.
<	Bewegt den Cursor zur Eingabe des Zeichens nach links.
	Wählt die Zeichen in der oberen Reihe des Zeichensatzes. z.B. FGHIJ → ABCDE
	Wählt die Zeichen in der unteren Reihe des Zeichensatzes. z.B. ABCDE → FGHIJ
▶▶	Bewegt den Cursor zur Eingabe des Titels nach rechts.
◀◀	Bewegt den Cursor zur Eingabe des Titels nach links.
	Löscht das Zeichen des Titelnamens.

Beispiel: Zur Eingabe des Namens "N(leerzeichen)1"

- Anzeige des Buchstabens N für die Eingabe.
 - Drücken Sie die Taste >, bis der Buchstabe N angezeigt wird.

ODER

 - Drücken Sie die Taste DOWN, bis "KLMNO" angezeigt wird.
- Wählen Sie "N" (bringen Sie den Cursor auf den Buchstaben N mit der Taste > oder <).

- Drücken Sie die Taste SET.
Der Buchstabe N wird jetzt im Namensfeld angezeigt.



- Wählen Sie "(leerzeichen)" und drücken Sie die Taste SET.
- Drücken Sie die Taste CHARA, bis Ziffern angezeigt werden.
- Wählen Sie "1" und drücken Sie die Taste SET.
Der Titelname "N(leerzeichen)1" wird angezeigt.

Bearbeiten des Titelnamens:

- Wenn ein falsches Zeichen eingegeben wurde, löschen Sie dieses mit der Taste CANCEL.
- Um ein einzelnes eingegebenes Zeichen zu löschen, benutzen Sie die Taste ▶▶ oder ◀◀, um den Cursor zu dem Zeichen zu bewegen und drücken Sie die Taste CANCEL. Wählen Sie dann das richtige Zeichen und drücken Sie die Taste SET.

6. Drücken Sie die Taste EDIT/TITLE.

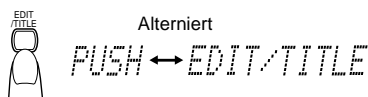

7. Drücken Sie nochmals die Taste EDIT/TITLE.

Die "EDIT"-Anzeige im Display verschwindet.

8. Drücken Sie die Taste MD ▲, um die Bearbeitung abzuschließen.

Die MD wird ausgeworfen, nachdem "UTOCwriting" angezeigt wurde.

- Sie können den Edit-Vorgang auch abbrechen, indem Sie die Taste ⏻/| drücken, um das Gerät auszuschalten.

Zum Abbrechen der Funktion drücken Sie die Taste CANCEL in Schritt 6.

Hinweis: Während "UTOCwriting" angezeigt wird, schalten Sie das Gerät nicht aus und setzen Sie es keinen Vibrationen aus, die eine fehlerhafte Aufzeichnung zur Folge haben könnten.

Deutsch

[Zeichensatztabelle]

Sie können Alben- oder Songnamen bestehend aus folgenden Zeichen auf die MD speichern:

Großbuchstaben

A	B	C	D	E
F	G	H	I	J
K	L	M	N	O
P	Q	R	S	T
U	V	W	X	Y
Z				
(leerzeichen)	!	"	#	\$
%	&	'	()
*	+	,	-	.
/	:	;	<	=
>	?	@	_	`

Kleinbuchstaben

a	b	c	d	e
f	g	h	i	j
k	l	m	n	o
p	q	r	s	t
u	v	w	x	y
z				
(leerzeichen)	!	"	#	\$
%	&	'	()
*	+	,	-	.
/	:	;	<	=
>	?	@	_	`

Ziffern

0	1	2	3	4
5	6	7	8	9

Benutzung externer Geräte

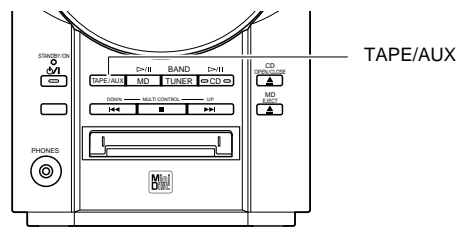
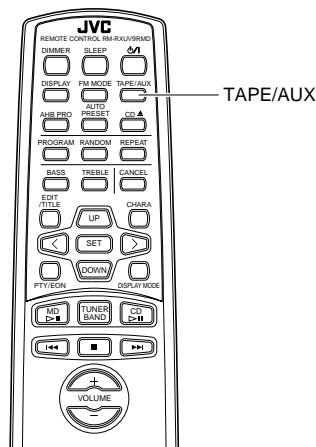

Anschluß externer Geräte

Sie können externe Geräte hören.

■ Vergewissern Sie sich zuerst, daß das zusätzliche Abspielgerät korrekt an die Anlage angeschlossen ist. (Siehe Seite 4-5.)

1. Stellen Sie den VOLUME-Regler auf Minimum.

2. Drücken Sie die Taste TAPE/AUX.

Bei jedem Druck auf die Taste wechselt die Anzeige zwischen AUX1 und AUX2.

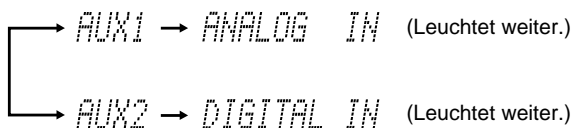

Wenn "AUX 1 (ANALOG IN)" gewählt ist:

Sie können externe Geräte benutzen, die an den Buchsen LINE IN (AUX1) der Anlage angeschlossen sind, wie z. B. Kassettendeck, Plattenspieler usw.

- Um externe Geräte zu hören, starten Sie dort die Wiedergabe.

Wenn "AUX 2 (DIGITAL IN)" gewählt ist:

Sie können externe Geräte benutzen, die an den Buchsen OPTICAL DIGITAL IN (AUX2) der Anlage angeschlossen sind, wie z. B. CD-Spieler, usw.

- Um externe Geräte zu hören, starten Sie dort die Wiedergabe.

3. Starten Sie die Wiedergabe am externen Gerät.

4. Stellen Sie mit der VOLUME-Steuerung die Lautstärke auf den gewünschten Pegel ein.

5. Stellen Sie die Klangeffekte nach Belieben ein.

- Drücken Sie die Taste AHB PRO, um die Baßwiedergabe zu verstärken.
- Drücken Sie auf der Fernbedienung die Taste BASS/TREBLE, um die Klangregelung einzustellen. (Siehe "Klangregelung" auf Seite 7.)

Sie verlassen den TAPE/AUX-Modus automatisch, wenn Sie eine andere Signalquelle wählen.

Hinweis: Zur Bedienung der externen Geräte lesen Sie bitte die zugehörigen Anleitungen.

Zum Aufnehmen einer externen Musikquelle auf einer MD siehe "Aufnahme auf einer MD" auf Seite 16.

Aufnahme Signalquellen der Anlage auf externen Geräten

Sie können Signalquellen der Anlage auf externen Geräten aufnehmen, die an den Buchsen LINE OUT der Anlage angeschlossen sind, z. B. auf einem Kassettendeck o. ä.

■ Vergewissern Sie sich zuerst, daß das zusätzliche Abspielgerät korrekt an die Anlage angeschlossen ist. (Siehe Seite 4.)

1. Starten Sie die Wiedergabe am CD-Spieler oder MD-Spieler der Anlage, oder stellen Sie einen Sender ein.

■ Der Aufnahmepegel wird nicht durch den Regler VOLUME der Anlage beeinflusst. Auch die Einstellung der Klangeffekte beeinflusst die Aussteuerung nicht.

Hinweis: Zur Bedienung der externen Geräte lesen Sie bitte die zugehörigen Anleitungen.

Benutzung der Timer

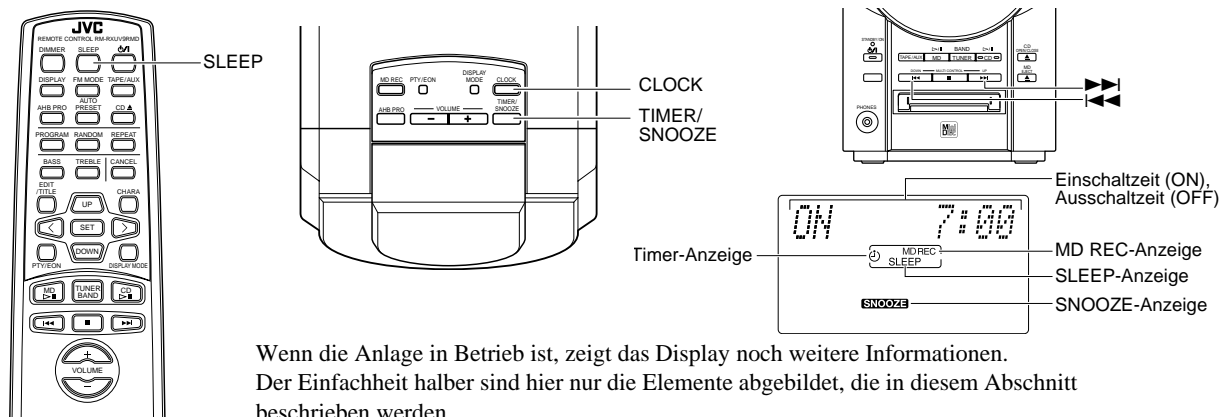

Wenn die Anlage in Betrieb ist, zeigt das Display noch weitere Informationen. Der Einfachheit halber sind hier nur die Elemente abgebildet, die in diesem Abschnitt beschrieben werden.

Mit den Timern können Sie Wiedergabe- und Aufnahmefunktionen automatisch steuern.

Die Uhr einstellen

- Wenn Sie das Netzkabel in die Netzsteckdose stecken, blinkt die Uhrzeitanzeige im Display.
- Sie können die Uhr einstellen, gleichgültig, ob das Gerät ein- oder ausgeschaltet ist.
- Zusätzlich zur digitalen Uhr zeigt auch die analoge Uhr die gegenwärtige Zeit an.

Hinweise:

- Damit die Timer richtig funktionieren, muß die Uhr korrekt eingestellt sein.
- Der Vorgang muß innerhalb von 2 Minuten abgeschlossen werden. Anderenfalls wird die gesamte Eingabe gelöscht und muß von vorne begonnen werden.

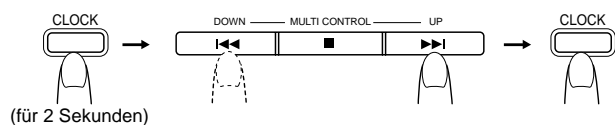

1. Drücken Sie die Taste **CLOCK** auf dem Gerät länger als zwei Sekunden.

Die Uhrzeit blinkt in schneller Folge auf dem Display.

2. Drücken Sie eine der Tasten **▶▶** oder **◀◀**, um die Zeit einzustellen.

Die Taste **▶▶** verstellt auf eine spätere, die Taste **◀◀** auf eine frühere Uhrzeit. Halten Sie die Taste gedrückt, um die Zeit schneller zu ändern.

3. Drücken Sie die Taste **CLOCK**.

Die eingestellte Zeit wird jetzt übernommen und die Sekundenanzeige beginnt bei 0.

VORSICHT: Bei Stromausfall geht die eingestellte Uhrzeit nach etwa 20 Minuten verloren. Im Display wird "0:00" angezeigt, und die Uhr muß neu eingestellt werden.

Hinweis: Es kann sein, daß die Uhr ein bis zwei Minuten pro Tag vor- oder nachgeht.

Den DAILY-Timer einstellen

Wenn Sie den Daily-Timer einmal eingestellt haben, wird er täglich zur gleichen Zeit aktiviert. Der Timer kann beliebig ein- und ausgeschaltet werden.

Die Timer-Anzeige im Display zeigt an, wenn der eingestellte Daily-Timer aktiv ist.

Hinweis: Führen Sie jede Einstellung innerhalb von 30 Sekunden durch. Anderenfalls wird die gesamte Eingabe gelöscht und muß von vorne begonnen werden.

1. Drücken Sie die Taste **⏻**, um die Anlage einzuschalten.

2. Einstellen der Einschaltzeit **ON** (Beispiel: 12:15).

1. Drücken Sie die Taste **TIMER/SNOOZE** auf dem Gerät. Die Timer-Anzeige leuchtet auf, und die aktuelle Einschaltzeit (ON) blinkt im Display.
- Wenn keine Uhrzeit eingestellt wurde, erscheinen die Anzeigen "CLOCK" und "ADJUST" abwechselnd auf dem Display. Stellen Sie die Uhrzeit ein.

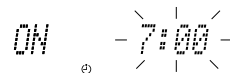

2. Drücken Sie eine der Tasten **▶▶** oder **◀◀** am Gerät, um die Zeit einzustellen, zu der sich die Anlage einschalten soll. Die Taste **▶▶** verstellt auf eine spätere, die Taste **◀◀** auf eine frühere Uhrzeit. Halten Sie die Taste gedrückt, um die Zeit schneller zu ändern.

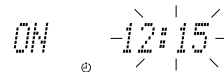

3. Einstellen der Ausschaltzeit (Beispiel: 13:15).

1. Drücken Sie die Taste **TIMER/SNOOZE** auf dem Gerät. Die aktuelle Ausschaltzeit (OFF) blinkt im Display.



2. Drücken Sie eine der Tasten **▶▶** oder **◀◀** am Gerät, um die Zeit einzustellen, zu der sich die Anlage ausschalten soll. Die Taste **▶▶** verstellt auf eine spätere, die Taste **◀◀** auf eine frühere Uhrzeit. Halten Sie die Taste gedrückt, um die Zeit schneller zu ändern.

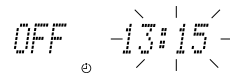

4. Auswahl der Signalquelle.

1. Drücken Sie die Taste **TIMER/SNOOZE** auf dem Gerät. Die Anzeige "TUNER" blinkt auf dem Display.
2. Drücken Sie eine der Tasten **▶▶** oder **◀◀**, um die gewünschte Signalquelle zu wählen. Die Anzeige im Display wechselt wie folgt. **TUNER ↔ TUNER REC ↔ CD ↔ MD** (zurück zum Anfang)
- Wenn Sie "TUNER REC" wählen, erscheint die Anzeige "MD REC" im Display.

5. Lautstärke einstellen.

1. Drücken Sie die Taste TIMER/SNOOZE auf dem Gerät. Der vom vorherigen Timer eingestellte Lautstärkepegel blinkt im Display.
2. Drücken Sie eine der Tasten ►► oder ◄◄, um die gewünschte Lautstärke zu wählen.
 - : Es wird die aktuelle Lautstärkeeinstellung verwendet.
 - 0 bis 50 : Wenn der Timer die Anlage einschaltet, wird die Lautstärke automatisch auf die eingestellte Position geregelt.

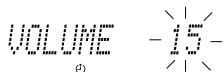
**6. Drücken Sie die Taste TIMER/SNOOZE am Gerät.**

Die Einstellung des Timers ist damit beendet und im Display erscheint wieder die Anzeige, die vor der Einstellung des Timers zu sehen war. Die Timer-Anzeige leuchtet weiter.

7. Bevor Sie die Anlage ausschalten, bereiten Sie die in Schritt 4 gewählte Signalquelle vor.

- TUNER : Stellen Sie den gewünschten Sender ein.
- TUNER REC : Suchen Sie den gewünschten Sender und legen Sie die MD ein, auf der Sie die Sendung aufnehmen möchten.
- CD : Legen Sie eine CD ein.
- MD : Legen Sie eine MD ein.
- Programmwiedergabe auf CD oder MD ist nicht für Timerfunktion möglich.

8. Drücken Sie die Taste ◻/|, um die Anlage auszuschalten.

Zum Abschalten des Timers, drücken Sie die Taste TIMER/SNOOZE. Die Timer-Anzeige im Display erlischt.

Um den abgeschalteten Timer zu reaktivieren, drücken Sie die Taste TIMER/SNOOZE, bis die Timer-Anzeige auf dem Display erscheint. Drücken Sie dann die Taste TIMER/SNOOZE erneut, um zur ursprünglichen Anzeige zurückzukehren. Die Timer-Anzeige leuchtet weiter.

Um die Timer-Einstellungen zu bestätigen, schalten Sie den Timer einmal mit der Taste TIMER/SNOOZE aus. Drücken Sie wiederholt die Taste TIMER/SNOOZE. Sie sehen die momentanen Timer-Einstellungen (ON-Zeit, OFF-Zeit, Signalquelle und Lautstärke).

Um die Timer-Einstellungen zu ändern, wiederholen Sie das Einstellverfahren von Anfang an.

- Wenn der Timer die Anlage einschaltet, beginnt die Timer-Anzeige zu blinken.

VORSICHT: Falls das Gerät nicht ans Netz angeschlossen ist oder bei Stromausfall, werden die Timer-Einstellungen gelöscht. Sie müssen zuerst die Uhr neu einstellen und danach den Timer.

5-Minuten-Schlummerfunktion

Wenn der Timer die Musik einschaltet, können Sie zu beliebiger Zeit die "5-Minuten-Schlummerfunktion" aktivieren, um die Wiedergabe für kurze Zeit zu unterbrechen.

Drücken Sie die Taste TIMER/SNOOZE auf dem Gerät.

Im Display leuchtet die Anzeige "SNOOZE" auf, und die Anlage wird für fünf Minuten wieder ausgeschaltet.

- Wenn Sie die Taste TIMER/SNOOZE 5 Minuten oder kürzer drücken, bevor der Timer die Ausschaltzeit erreicht, wird das Gerät entsprechend eingeschaltet, aber kann nicht wieder eingeschaltet werden.

Den SLEEP-Timer einstellen

Benutzen Sie den Sleep-Timer, wenn Sie möchten, daß sich das Gerät nach einigen Minuten wieder ausschalten soll. Bei entsprechender Einstellung dieses Timers können Sie bei Musik einschlafen und sicher sein, daß sich das Gerät zur vorgegebenen Zeit ausschaltet und nicht die ganze Nacht weiterspielt.

- Den Sleep-Timer können Sie nur einstellen, wenn das Gerät an ist und eine Tonquelle spielt.

1. Starten Sie die CD, die MD, oder wählen Sie den gewünschten Sender.**2. Drücken Sie die Taste SLEEP auf der Fernbedienung.**

Die Anzeige "SLEEP" leuchtet auf.

- Wenn keine Uhrzeit eingestellt wurde, erscheinen die Anzeigen "CLOCK" und "ADJUST" abwechselnd auf dem Display. Stellen Sie die Uhrzeit ein.

3. Geben Sie die Zeitdauer ein, die die Anlage weiterlaufen soll, bevor sie ausgeschaltet wird.

- Mit jedem Druck auf die SLEEP-Taste wird die Zahl der im Display angezeigten Minuten in folgender Reihenfolge erhöht: 10 → 20 → 30 → 60 → 90 → 120 → Abbruch → (zurück zum Anfang)

Nachdem Sie die Anzahl der Minuten eingestellt haben, die der Sleep-Timer aktiv sein soll, hört die Anzeige auf zu blinken und kehrt zur vorherigen Anzeige zurück. (Das Display wird abgedunkelt.)

Das Gerät ist jetzt darauf eingestellt, nach der von Ihnen gewählten Anzahl von Minuten abzuschalten.

Ablesen der Sleep-Zeit

Wenn Sie die SLEEP-Taste drücken, werden im Display die verbleibenden Minuten angezeigt, die die Anlage noch spielt. Warten Sie, bis das Display zur ursprünglichen Anzeige zurückkehrt.

Um die Einstellung des SLEEP-Timers abubrechen

Drücken Sie mehrmals die Taste SLEEP, bis im Display die "SLEEP"-Anzeige erlischt.

Auch beim Ausschalten der Anlage wird die Einstellung des SLEEP-Timers gelöscht.

- Wenn Sie den Daily-Timer aktivieren, schaltet sich die Anlage zur eingestellten Zeit ein, um Sie zu wecken.

Informationen über MDs (Minidiscs)

Dies ist ein neues digitales Audio-Disc-Format: Die Scheibe hat einen Durchmesser von 64 mm und ermöglicht bis zu 80 Minuten Wiedergabe und Aufnahme.

Das Cartridge

Der Durchmesser der Scheibe selbst beträgt 64 mm, kleiner als eine Single-CD. Die Scheibe befindet sich innerhalb einer Cartridge von 68 × 72 mm, die durch ihre Westentaschengröße die Handhabung der MiniDiscs vereinfacht und den Datenträger optimal schützt. Da die Scheibe durch die Cartridge geschützt ist, können Schmutz und Staub nicht so leicht hineingelangen. Dank eines Shutters, der außer beim Zugriff immer geschlossen ist, müssen Sie keine besonderen Vorsichtsmaßnahmen gegen Kratzer oder Fingerabdrücke treffen. Dadurch ist der Umgang mit MiniDiscs sehr einfach.

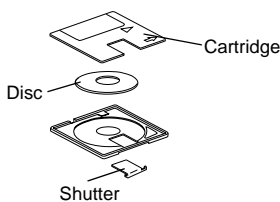

Zwei Arten von MiniDiscs

Es gibt zwei Arten von MiniDiscs, "bespielbare MDs" ("Recordable") und MDs nur für die Wiedergabe ("Playback-Only"). Die Wiedergabemethode beider Arten ist gleich: ein Laserstrahl wird auf die Disc gerichtet, und das Signal wird aus dem reflektierten Strahl gewonnen. Der Aufnahmevorgang ist jedoch verschieden.

MD für die Wiedergabe

Diese Art von MDs sind hauptsächlich im Handel erhältlich, bereits bespielte MDs, auf denen keine Aufnahme erfolgen kann. Wie bei einer CD werden die Daten als vorhandene oder nicht vorhandene Vertiefungen kodiert; sogenannte "Pits". Eine Disc, die in diesem Format hergestellt wurde, nennt sich "Optical Disc."

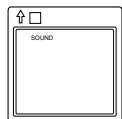

Beschreibbare MDs

Dies sind die sogenannten "Leer-MDs", auf denen Sie selbst aufnehmen können. Die Daten werden nach einem einfachen Verfahren magnetisch aufgezeichnet und können beliebig oft gelöscht und überschrieben werden. Der Laser erhitzt die Schreibeinheit, die magnetische Speicherung wird gelöscht und die Magnetköpfe zeichnen die neuen Daten auf. Discs, die mit dieser Aufnahmemethode bespielt werden können, heißen magneto-optische (MO) Discs.

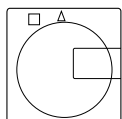

ATRAC (Adaptive Transform Acoustic Coding)

Im Tonmaterial gibt es Klänge, die das Ohr unter bestimmten Umständen nicht hören kann. Beispielsweise können bei geringer Lautstärke sehr hohe und sehr tiefe Frequenzen nicht mehr gehört werden. Auch dann, wenn ein leiser Klang während oder direkt nach einem lauten Klang vorhanden ist, ist dieser nicht zu hören. Bei MiniDiscs werden die Daten mit einer Technologie namens ATRAC (Adaptive Transform Acoustic Coding) komprimiert, die die zu speichernden Klänge nach gehörphysiologischen Gesichtspunkten auswählt. Durch diese Technologie kann die aufgenommene Datenmenge auf etwa ein Fünftel der Originaldaten reduziert werden, so daß sie auf die relativ kleine Mini-Disc paßt.

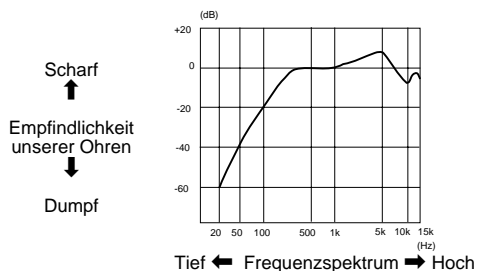

Frequenzspektrum und Empfindlichkeit unserer Ohren

Skip-Guard-Speicher

Bei der MiniDisc können die Daten des laufenden Titels zwischengespeichert werden. Diese Funktion heißt "Sound Skip Guard Memory". Wenn die Daten nicht korrekt von der Disc gelesen werden konnten (aufgrund von Erschütterungen oder Vibrationen usw.), wird die Information im "Sound Skip Guard Memory" gespeichert, so daß es keine Aussetzer ("Skipping") im ausgegebenen Audiosignal gibt.

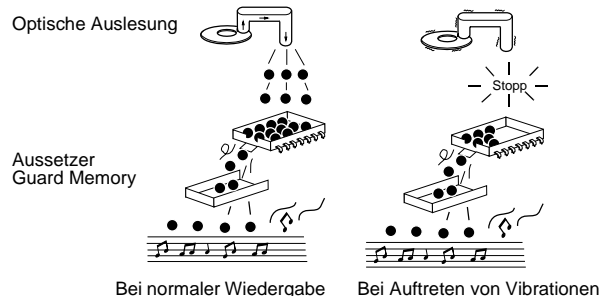

UTOC (User Table Of Contents = Inhaltsverzeichnis des Anwenders)

Auf einer MiniDisc existiert neben den aufgezeichneten Titeln noch das "UTOC". In diesem Bereich befinden sich Informationen über die Speicherposition der aufgenommenen Titel, die Unterteilung der Titel und deren Reihenfolge. Beim "Musiksuchlauf" wird der UTOC gelesen, und die Titel werden sofort gefunden und gespielt. Nach einer Bearbeitung wird nur der UTOC geändert, so daß die Titel nicht erneut aufgenommen werden müssen.

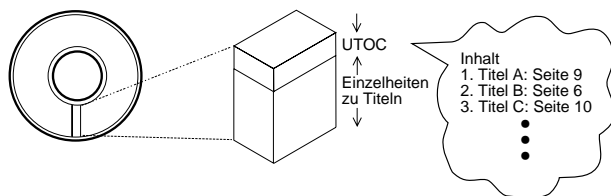

Meldungen des MD (Minidiscs)

Meldung	Bedeutung	Maßnahme
BLANK CD	Es wurde eine unbespielte Disc eingelegt.	Legen Sie eine bespielte Disc ein, es sei denn, Sie möchten eine neue Aufnahme machen.
CANNOT JOIN	Sie haben versucht, Titel zu verbinden, die nicht verbunden werden können.	Dies ist eine Einschränkung des Minidisc-Systems. Siehe "Einschränkungen des Minidisc-Systems" unten.
DISC ERROR	Diese Disc hat einen Fehler.	Ersetzen Sie die Disc.
DISC FULL	Es ist nicht mehr genügend Platz auf der Disc. Es sollen mehr als 254 Titel aufgenommen werden.	Ersetzen Sie die Disc mit einer anderen bespielbaren MD.
DISC PROTECTED	Diese Disc ist schreibgeschützt.	Stellen Sie den Löschschieber so ein, daß die Öffnung geschlossen ist.
EMERGENCY STOP	Während der Aufnahme gab es einen Fehler.	Stoppen Sie die Disc mit der Taste ■ und wiederholen Sie den Vorgang.
MD NO DISC	Es ist keine Disc eingelegt.	Legen Sie eine Disc in das Gerät.
NON AUDIO CANNOT COPY	Sie haben versucht, eine CD-ROM digital zu überspielen.	Stoppen Sie die Aufnahme.
PLAYBACK MD	Sie haben versucht, auf eine nicht bespielbare MD aufzunehmen oder diese zu bearbeiten.	Ersetzen Sie die Disc durch eine bespielbare MD.
TRACK PROTECTED	Der Titel ist geschützt.	Dieses Gerät kann den Titelschutz nicht aufheben. Heben Sie den Titelschutz mit dem Gerät auf, das diesen erzeugt hat.
SCMS CANNOT COPY	Sie haben versucht, eine digitale Kopie nochmals digital zu überspielen.	Überspielen Sie die Kopie analog (über LINE IN).
DIGITAL IN UNLOCK	Das Digitalkabel ist nicht angeschlossen.	Schließen Sie das Digitalkabel sicher an.
LOAD ERROR	Die MD ist nicht korrekt eingelegt.	Den Netzstecker abziehen, kurz warten und dann den Netzstecker wieder einstecken. Dann die Taste MD ▲ drücken.

Deutsch

Einschränkungen des Minidisc-Systems

Auf der MiniDisc werden Informationen in einem eigenen Format aufgezeichnet, das sich von konventionellen DAT- oder anderen Kassetten unterscheidet. Da dieses Format einige Einschränkungen hat, kann es zu folgenden Situationen führen. Diese Situationen stellen keine Fehlfunktion dar.

Bedingung	Grund
Es wird "DISC FULL" angezeigt, auch wenn die mögliche Aufnahmezeit nicht verbraucht wurde.	Bei der Minidisc gibt es eine maximale Anzahl von Titeln, die insgesamt aufgenommen werden können. Es können nicht mehr als 254 Titel auf einer Disc aufgenommen werden.
Es wird "DISC FULL" angezeigt, auch wenn die mögliche Aufnahmezeit nicht verbraucht und auch die Titellanzahl nicht überschritten wurde.	Wenn Teile einer Disc gelöscht und neu aufgenommen werden, entstehen Leerstellen auf der Disc. Wenn Sie auf einer solchen Disc aufnehmen, werden neue Titel unterteilt und auf diesen Leerstellen aufgenommen. Wenn während der Aufnahme viele solcher Teilstellen entstehen, kann es passieren, daß die Meldung "DISC FULL" erscheint. Wenn durch die Teilung Abschnitte von weniger als 8 Sekunden Dauer entstehen, können diese Titel nicht mit der JOIN-Funktion zusammengefügt werden. Selbst dann, wenn solche Titel gelöscht werden, erhöht sich die verbleibende Restaufnahmezeit der Disc nicht. Bei Titeln, die in mehrere kurze Teilstücke unterteilt sind, kann es sein, daß beim schnellen Vor- oder Rücklauf Teile ausgelassen werden.
Die JOIN-Funktion funktioniert manchmal nicht	
Die verbleibende Restaufnahmezeit der Disc erhöht sich nicht, auch wenn Titel gelöscht werden.	
Während des schnellen Vor- oder Rücklaufs wird Tonmaterial ausgelassen.	
Die Summe aller aufgenommenen Titelzeiten ist kürzer als die Gesamtaufnahmedauer der Disc.	Minidiscs müssen über mindestens 2 Sekunden ununterbrochenen Platz verfügen, damit aufgenommen werden kann. Deshalb ist die Aufnahmedauer bei Discs mit vielen Leerstellen kürzer als angegeben.

Regeln für die Digitalüberspielung

Bei der digitalen Überspielung von CDs oder DATs auf MDs bestehen folgende Regeln hinsichtlich des Urheberrechts.

SCMS (Serial Copy Management System)

Auf MiniDisc-Rekordern können Audiosignale unverfälscht und mit nur geringem Qualitätsverlust von CD-Spielern oder DAT-Rekordern über die Digitalanschlüsse beider Geräte aufgenommen werden. Die MiniDisc-Rekorder sind jedoch so eingestellt, daß eine so hergestellte Digitalkopie nicht ihrerseits auf eine weitere MiniDisc digital kopiert werden kann. Sie können also keine Digitalkopie einer Digitalkopie erstellen. Dieses Prinzip heißt SCMS (Serial Copy Management System).

Dieser Rekorder hält sich an diese Regel. Wenn Sie versuchen, eine digitale Kopie einer Digitalkopie zu erstellen, erscheint die Fehlermeldung "SCMS CANNOT COPY", und es ist keine Überspielung möglich.

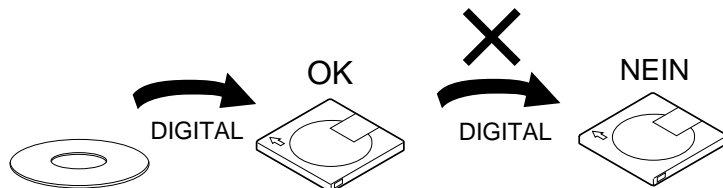

Pflege und Wartung

Behandeln Sie Ihre CDs vorsichtig, um einen langen Betrieb zu gewährleisten.

CDs



- Es können nur CDs verwendet werden, die dieses Symbol tragen. Wenn Sie CDs von besonderer Form spielen (herzförmige, achteckige, etc.) kann das Gerät Schaden nehmen.



- Nehmen Sie die CD aus dem Fach heraus, indem Sie sie am Rand anfassen und gleichzeitig leicht auf den Mittelpunkt im CD-Fach drücken.
- Nicht die glänzende Seite der CD berühren und die CD nicht verbiegen.



- Legen Sie die CD nach Gebrauch zurück in die CD-Box, um Verformung vorzubeugen.
- Achten Sie beim Zurücklegen der CD in die Box darauf, daß sie nicht verkratzt.
- Halten Sie die CD fern von direkter Sonneneinstrahlung, extremen Temperaturen und Feuchtigkeit.



- Eine verschmutzte CD wird u.U. nicht richtig abgespielt. Wenn eine CD schmutzig wird, wischen Sie sie mit einem weichen Lappen in gerader Linie von der Mitte zum Rand ab.

VORSICHT: Benutzen Sie keine Reinigungsmittel (z.B. herkömmlichen Schallplattenreiniger, Sprühreiniger, Benzin, etc.), um eine CD zu reinigen.

MDs (MiniDiscs)

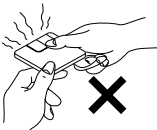

Öffnen Sie nicht den Shutter, da der Shutter verriegelt ist, so daß er nicht geöffnet werden kann. Ein gewaltsamer Versuch führt zur Beschädigung der Disc.

Kondensierende Feuchtigkeit



Feuchtigkeit kann in folgenden Fällen auf der Linse im Inneren des Gerätes kondensieren:

- Nach dem Einschalten der Heizung im Raum.
- In einem feuchten Raum.
- Wenn das Gerät direkt aus der Kälte in einen warmen Raum gebracht wird.

Wenn dies passiert, können Störungen auftreten. Lassen Sie in diesem Fall das Gerät einige Stunden lang eingeschaltet, bis die Feuchtigkeit verdunstet ist, ziehen Sie dann den Netzstecker aus der Steckdose und stecken Sie ihn wieder hinein.

Allgemeine Hinweise

Im allgemeinen haben Sie die beste Wiedergabequalität, wenn Sie Ihre Kassetten, CDs, MDs und den Mechanismus sauber halten.

- Legen Sie Ihre CDs und MDs stets in ihre Boxen zurück und bewahren Sie diese in einem geschlossenen Schrank oder in einem Regal auf.
- Halten Sie das CD-Fach stets geschlossen, wenn es nicht benutzt wird.

Reinigen der Linse

Wenn die Linse im CD-Fach verschmutzt ist, verschlechtert sich die Tonqualität, z.B. durch Aussetzer.

Öffnen Sie das CD-Fach und reinigen Sie die Linse wie in der Abbildung gezeigt.

- Benutzen Sie einen Blaspinsel (erhältlich in Fotoläden), um den Staub von der Linse zu blasen.

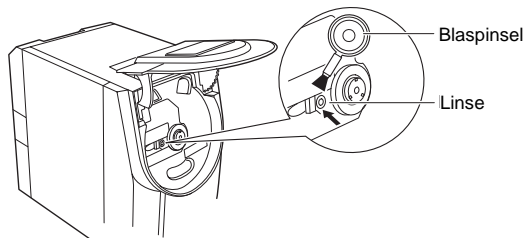

- Falls sich Fingerabdrücke etc. auf der Linse befinden, wischen Sie diese vorsichtig mit einem Wattestäbchen ab.

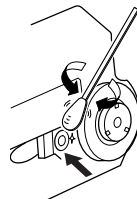

Störungssuche

- Falls Sie mit Ihrer Anlage ein Problem haben, versuchen Sie erst anhand der folgenden Liste das Problem selbst zu lösen, bevor Sie einen Reparatordienst rufen.
- Falls Sie das Problem mit den hier angegebenen Maßnahmen nicht selbst lösen können, oder falls Ihre Anlage beschädigt ist, wenden Sie sich an eine qualifizierte Person, z.B. Ihren Händler.

Symptom	Mögliche Ursache	Maßnahme
Kein Ton.	<ul style="list-style-type: none"> • Die Anschlüsse sind falsch oder lose. • Die Kopfhörer sind angeschlossen. 	<ul style="list-style-type: none"> • Alle Anschlüsse prüfen und korrigieren. (Siehe Seite 3 - 5.) • Den Kopfhörerstecker herausziehen.
Schlechter Radioempfang.	<ul style="list-style-type: none"> • Die Antenne ist nicht angeschlossen. • Die AM-Ringantenne befindet sich zu dicht am Gerät. • Die UKW- (FM) Drahtantenne ist nicht richtig ausgebreitet und positioniert. 	<ul style="list-style-type: none"> • Die Antenne fest anschließen. • Die Position und Ausrichtung der AM-Ringantenne ändern. • Die UKW- (FM) Drahtantenne auf optimale Empfangsposition ausrichten.
Die CD hat Aussetzer.	Die CD ist schmutzig oder verkratzt.	Die CD reinigen oder ersetzen.
Die CD spielt nicht.	Die CD wurde falsch herum eingelegt.	Die CD mit der beschrifteten Seite nach oben einlegen.
Die MD kann nicht eingelegt werden.	Es wurde bereits eine MD eingelegt.	Drücken Sie die Taste MD▲, um die eingelegte MD auszuwerfen und eine neue einzulegen.
Auf der MD kann nicht aufgenommen werden.	Der Löschschuttschieber der MD steht in der geschlossenen Position.	Stellen Sie ihn in die geöffnete Position.
Der Timer startet nicht.	Die aktuelle Zeit stimmt nicht.	Stellen Sie die richtige Zeit ein.
Die Fernbedienung funktioniert nicht.	<ul style="list-style-type: none"> • Zwischen Fernbedienung und Infrarotempfänger am Gerät befindet sich ein Hindernis • Die Batterien sind leer. 	<ul style="list-style-type: none"> • Das Hindernis entfernen. • Die Batterien ersetzen.
Die Bedienungselemente funktionieren nicht.	Der eingebaute Mikroprozessor wurde durch externe elektrische Interferenz gestört.	Den Netzstecker des Gerätes ziehen und wieder hineinstecken.

Technische Daten

Verstärker

Ausgangsleistung 34 W (17 W + 17 W) an 4 Ohm (max.)
28 W (14 W + 14 W) an 4 Ohm (10% THD)

Eingangsempfindlichkeit/Impedanz (1 kHz)
LINE IN (AUX 1) 500 mV/65 kOhm
Optical In -24 dBm - -15 dBm

Ausgangsimpedanz/Impedanz (1 kHz)
LINE OUT 500 mV/4,3 kOhm
Lautsprecherklemmen 4 - 16 Ohm
Kopfhörer 16 Ohm - 1 kOhm
0 - 15 mW/Kanalausgang in 32 Ohm

CD-Spieler

Signal-/Rauschabstand 90 dB
Gleichlaufschwankungen nicht meßbar

MD-Recorder

Audiowiedergabesystem Digitales Audiosystem mit MiniDisc
Aufnahmesystem Magnetooptisches Überschreibsystem
Abtastfrequenz 44,1 kHz
(mit Abtastfrequenzwandler für die Aufnahme : 32 kHz/44,1 kHz/48 kHz)
Datenreduktionssystem ATRAC (Adaptive Transform Acoustic Coding)

Tuner

UKW- (FM) Tuner
Frequenzbereich 87,5 - 108,0 MHz
MW/LW- (AM) Tuner
Frequenzbereich (MW) 522 - 1.629 kHz
(LW) 144 - 288 kHz

Lautsprecherdaten

(jeLautsprecher) Lautsprecher Tieftöner 9 cm, Hochtöner 4 cm
Impedanz 4 Ohm
Abmessungen 140 × 230 × 218 mm (B/H/T)
Gewicht Ca. 2,0 kg

Allgemeine Daten

Abmessungen 438 × 231 × 310,5mm (B/H/T)
Gewicht Ca. 8,1 kg

Zubehör

Netzkabel (1)
MW/LW- (AM) Ringantenne (1)
Fernbedienung (1)
Batterien R6P (SUM-3)/AA (15F) (2)
UKW- (FM) Drahtantenne (1)

Leistungsmerkmale

Netzstrom AC 230 V ~ , 50 Hz
Leistungsaufnahme 31 Watt (eingeschaltet)
2,0 Watt (im Standby-Modus)

*Design und technische Daten können sich ohne Ankündigung ändern.
US-und Auslandspatente in Lizenz vergeben von der Dolby Laboratories Licensing Corporation.*

